



Manuel d'Utilisation

X3U/X4U/X5U/X6U

Sommaire

Sommaire	错误！未定义书签。
1 Images	3
2 Table des matières	12
3 Consignes de sécurité	错误！未定义书签。
4 Vue d'ensemble	错误！未定义书签。
4.1 Vue d'ensemble.....	错误！未定义书签。
4.2 Description matériel.....	错误！未定义书签。
4.3 Contenu de la boîte.....	错误！未定义书签。
5 Installation pour bureau	错误！未定义书签。
5.1 PoE et utilisation d'une alimentation électrique externe.....	16
5.2 Bureau et méthode murale.....	17
6 Table des annexes	错误！未定义书签。
6.1 Annexe 1 - Icône.....	19
6.2 Annexe 2 – Table de requêtes des touches de clavier.....	21
6.3 Annexe 3 – Définition des LEDs	23
7 Introduction à l'utilisateur	24
7.1.1 X3U.....	24
7.1.2 X4U/X5U.....	26
7.1.3 Instructions pour le clavier du X6U.....	错误！未定义书签。
7.2 Utilisation d'un combiné / Haut-parleur mains-libres / Casque.....	错误！未定义书签。
7.3 Ecran de veille.....	错误！未定义书签。
7.4 Etat du téléphone.....	错误！未定义书签。
7.5 Management sur le web.....	错误！未定义书签。
7.6 Configuration du réseau.....	错误！未定义书签。
7.7 Configuration SIP.....	错误！未定义书签。
8 Fonctions de base	错误！未定义书签。
8.1 Passer des appels.....	错误！未定义书签。
8.2 Répondre aux appels.....	错误！未定义书签。
8.2.1 Parler.....	错误！未定义书签。
8.2.2 Emettre / Recevoir un second appel.....	39
8.3 Fin de l'appel.....	错误！未定义书签。
8.4 Recomposer un numéro.....	错误！未定义书签。
8.5 Requête de connexion.....	错误！未定义书签。
8.6 Réponse automatique.....	错误！未定义书签。

8.7 Rappeler.....	错误! 未定义书签。
8.8 Sourdine.....	错误! 未定义书签。
8.8.1 Mettre l'appel en silence.....	错误! 未定义书签。
8.8.2 Sonnerie muette.....	错误! 未定义书签。
8.9 Appel en pause/Reprise de l'appel.....	错误! 未定义书签。
8.10 NPD (Ne pas déranger).....	错误! 未定义书签。
8.11 Renvoi d'appel.....	错误! 未定义书签。
8.12 Transfert d'appel.....	错误! 未定义书签。
8.12.1 Transfert à l'aveugle.....	错误! 未定义书签。
8.12.2 Transfert semi-assisté.....	错误! 未定义书签。
8.12.3 Transfert assisté.....	错误! 未定义书签。
8.13 Appel en attente.....	错误! 未定义书签。
8.14 Conférence.....	52
8.14.1 Conférence locale.....	52
8.14.2 Conférence en réseau.....	错误! 未定义书签。
8.15 Parc d'appels.....	错误! 未定义书签。
8.16 Décrocher.....	错误! 未定义书签。
8.17 Appel anonyme.....	错误! 未定义书签。
8.17.1 Appel anonyme.....	错误! 未定义书签。
8.17.2 Bannir les appels anonymes.....	错误! 未定义书签。
8.18 Hotline.....	错误! 未定义书签。
8.19 Appel d'urgence.....	错误! 未定义书签。
9 Fonctions avancées.....	错误! 未定义书签。
9.1 BLF (Indicateur d'occupation).....	60
9.1.1 Configurer la fonctionnalité BLF.....	错误! 未定义书签。
9.1.2 Utiliser la fonctionnalité BLF.....	错误! 未定义书签。
9.2 Liste des BLF.....	错误! 未定义书签。
9.3 Enregistrement.....	错误! 未定义书签。
9.3.1 Enregistrer en local (clé USB).....	63
9.3.2 Enregistrer sur serveur.....	错误! 未定义书签。
9.3.3 Enregistrement du SIP INFO.....	错误! 未定义书签。
9.4 Agent.....	65
9.5 Interphone.....	错误! 未定义书签。
9.6 MCAST.....	67
9.7 SCA (Appel partagé).....	68
9.8 Message.....	72
9.8.1 SMS.....	72
9.8.2 MWI (Indicateur de message en attente).....	72

9.9 Point d'accès SIP.....	错误! 未定义书签。
10 Paramètres du téléphone.....	错误! 未定义书签。
10.1 Paramètres.....	错误! 未定义书签。
10.1.1 Langue.....	77
10.1.2 Date & Heure.....	错误! 未定义书签。
10.1.3 Ecran.....	错误! 未定义书签。
10.1.3.1 Luminosité & rétro-éclairage.....	错误! 未定义书签。
10.1.3.2 Economiseur d'écran.....	错误! 未定义书签。
10.1.4 Sonnerie.....	错误! 未定义书签。
10.1.5 Volume de la voix.....	错误! 未定义书签。
10.1.6 Message d'accueil.....	错误! 未定义书签。
10.1.7 Redémarrage.....	错误! 未定义书签。
10.2 Annuaire téléphonique.....	错误! 未定义书签。
10.2.1 Contacts locaux.....	错误! 未定义书签。
10.2.1.1 Ajouter / Modifier / Supprimer un contact.....	82
10.2.1.2 Ajouter / Modifier / Supprimer un groupe.....	错误! 未定义书签。
10.2.1.3 Parcourir et ajouter / Supprimer les contacts d'un groupe.....	83
10.2.2 Liste noire.....	错误! 未定义书签。
10.2.3 Annuaire téléphonique héberger.....	错误! 未定义书签。
10.2.3.1 Configurer l'annuaire téléphonique héberger.....	错误! 未定义书签。
10.2.3.2 Télécharger l'annuaire téléphonique héberger.....	错误! 未定义书签。
10.3 Journal d'appels.....	错误! 未定义书签。
10.4 Touches de fonction.....	错误! 未定义书签。
10.5 Wi-Fi.....	88
10.6 Casque.....	错误! 未定义书签。
10.6.1 Casque filaire.....	错误! 未定义书签。
10.6.2 Casque EHS (prise d'appel électronique).....	错误! 未定义书签。
10.6.3 Casque Bluetooth.....	错误! 未定义书签。
10.7 Avancé.....	错误! 未定义书签。
10.7.1 Configuration de la ligne.....	错误! 未定义书签。
10.7.2 Configuration réseau.....	错误! 未定义书签。
10.7.2.1 Paramètres réseau.....	错误! 未定义书签。
10.7.2.2 QoS & VLAN.....	94
10.7.2.3 VPN.....	94
10.7.2.4 Type de serveur web.....	错误! 未定义书签。
10.7.3 Créer la clé secrète.....	错误! 未定义书签。
10.7.4 Maintenance.....	97
10.7.5 Mise à niveau logicielle.....	错误! 未定义书签。

10.7.6 Restauration d'usine.....	错误！未定义书签。
11 Configurations web.....	错误！未定义书签。
11.1 Page d'authentification web.....	错误！未定义书签。
11.2 Système >> Information.....	103
11.3 Système >> Compte.....	103
11.4 Système >> Configurations.....	103
11.5 Système >> Mise à niveau.....	104
11.6 Système >> Auto Provisioning.....	104
11.7 Système >> Outils.....	104
11.8 Système >> Redémarrer le téléphone.....	104
12 Réseau >> Basique.....	105
12.1 Réseau >> Service Port.....	105
12.2 Réseau >> VPN.....	105
12.3 Réseau >> Avancé.....	105
12.4 Ligne >> SIP.....	106
12.5 Ligne >> Point d'accès SIP.....	110
12.6 Ligne >> Plan de numérotation.....	110
12.7 Ligne >> Plan d'action.....	112
12.8 Ligne >> Paramètres.....	113
12.9 Ligne >> RTCP-XR.....	113
12.10 Paramètres du téléphone >> Fonctionnalisés.....	114
12.11 Paramètres du téléphone >> Paramètres des médias.....	117
12.12 Paramètres du téléphone >> MCAST.....	118
12.13 Paramètres du téléphone >> Action.....	118
12.14 Paramètres du téléphone >> Date/Heure.....	118
12.15 Paramètres du téléphone >> Tonalité.....	119
12.16 Paramètres du téléphone >> Avancé.....	120
12.17 Annuaire téléphonique >> Contact.....	120
12.18 Annuaire téléphonique >> Répertoire cloud.....	120
12.19 Annuaire téléphonique >> Liste d'appels.....	122
12.20 Annuaire téléphonique >> Numérotation Web.....	122
12.21 Annuaire téléphonique >> Avancé.....	122
12.22 Journal d'appels.....	错误！未定义书签。
12.23 Touche de fonction >> Touche de fonction.....	123
12.24 Touche de fonction >> Touche latérale.....	123
12.25 Touche de fonction >> Touche programmable.....	124
12.26 Touche de fonction >> Avancé.....	124
12.27 Application >> Gérer les enregistrements.....	125

12.28 Sécurité >> Filtre web.....	125
12.29 Sécurité >> Certificats de confiance.....	126
12.30 Sécurité >> Certificats des appareils.....	127
12.31 Sécurité >> Pare-feu.....	127
12.32 Logs de l'appareil >> Logs de l'appareil.....	129

13 Résolution de problèmes..... 错误！未定义书签。

13.1 Obtenir des informations sur le système de l'appareil.....	错误！未定义书签。
13.2 Redémarrer l'appareil.....	错误！未定义书签。
13.3 Restaurer l'appareil à l'état d'usine.....	错误！未定义书签。
13.4 Capture d'écran.....	错误！未定义书签。
13.5 Capture de paquets réseau.....	错误！未定义书签。
13.6 Obtenir les logs d'information.....	错误！未定义书签。
13.7 Problèmes fréquents.....	错误！未定义书签。

1 Images

Image 1 - Installation de l'appareil.....	17
Image 2 - Installation murale.....	17
Image 3 - Connexion à l'appareil.....	18
Image 4 - Instructions pour le pavé numérique du X3U.....	24
Image 5 - Instructions pour le pavé numérique du X4U&X5U.....	26
Image 6 - Instructions pour le pavé numérique du X6U.....	错误！未定义书签。
Image 7 - Disposition de l'écran/écran d'accueil par défaut.....	错误！未定义书签。
Image 8 - Icône de défilement.....	错误！未定义书签。
Image 9 - Etat du téléphone.....	错误！未定义书签。
Image 10 - Etat WEB du téléphone.....	错误！未定义书签。
Image 11 - Page d'accueil.....	错误！未定义书签。
Image 12 - Adresse SIP de la ligne téléphonique et informations sur le compte.....	错误！未定义书签。
Image 13 - Enregistrement web du SIP.....	错误！未定义书签。
Image 14 - Ligne par défaut.....	36
Image 15 - Activation de la numérotation sur le canal vocal.....	错误！未定义书签。
Image 16 - Ouvrir le canal vocal et composer un numéro.....	错误！未定义书签。
Image 17 - Numéro d'appel.....	错误！未定义书签。
Image 18 - Répondre aux appels.....	38
Image 19 - Interface de conversation.....	错误！未定义书签。
Image 20 - Interface de second appel.....	错误！未定义书签。
Image 21 - Appel bidirectionnel.....	错误！未定义书签。
Image 22 - Réglage de la recomposition.....	40
Image 23 - La ligne 1 a activé l'auto-réponse.....	错误！未定义书签。
Image 24 - La ligne a activé la réponse automatique.....	42
Image 25 - Page Web pour lancer la réponse automatique.....	42
Image 26 - Réglage de la touche de rappel sur le téléphone.....	43
Image 27 - Configuration de la touche de rappel sur la page Web.....	43
Image 28 - Mise en sourdine de l'appel.....	44
Image 29 - Mise en sourdine de la sonnerie.....	44
Image 30 - Interface de mise en attente de l'appel.....	45
Image 31 - Activation du NPD.....	45
Image 32 - Interface de réglage du NPD.....	46
Image 33 - Minuteur NPD.....	46
Image 34 - Paramètres NPD.....	46
Image 35 - Ligne NPD.....	47
Image 36 - Sélectionner la ligne pour configurer le transfert d'appel.....	47

Image 37 - Sélectionner le type de renvoi d'appel.....	48
Image 38 - Activer le renvoi d'appel et configurer le numéro de renvoi d'appel.....	48
Image 39 - Définir le renvoi d'appel.....	49
Image 40 - Interface de transfert.....	49
Image 41 - Transfert semi-assisté.....	50
Image 42 - Transfert assisté.....	50
Image 43 - Réglages d'attente d'un appel.....	51
Image 44 - Règles d'attente d'un appel web.....	51
Image 45 - Réglage de la tonalité d'attente d'un appel web.....	51
Image 46 - Réglage de la conférence locale.....	52
Image 47 - Conférence locale (1).....	52
Image 48 - Conférence locale (2).....	52
Image 49 - Conférence réseau.....	53
Image 50 - Réglage du parc d'appel par téléphone.....	54
Image 51 - Réglage du parc d'appel WEB.....	54
Image 52 - Réglage du décrochage téléphonique.....	55
Image 53 - Réglage du décrochage WEB.....	55
Image 54 - Activation de l'appel anonyme.....	56
Image 55 - Activation de l'appel anonyme sur une page Web.....	56
Image 56 - Journal des appels anonymes.....	56
Image 57 - Les appels anonymes ne sont pas autorisés sur le téléphone.....	57
Image 58 - Paramètres de la page bloquant l'appel anonyme.....	57
Image 59 - Interface de paramétrage de la hotline du téléphone.....	58
Image 60 - Configuration de la hotline sur une page web.....	58
Image 61 - Configuration d'un numéro d'appel d'urgence.....	59
Image 62 - Composer le numéro d'urgence.....	59
Image 63 - Configuration de la page Web Touche de fonction BLF.....	60
Image 64 - Configuration du téléphone pour la touche de fonction BLF.....	60
Image 65 - Configuration de la fonctionnalité liste BLF.....	62
Image 66 - Affichage du numéro de la liste BLF.....	63
Image 67 - Enregistrement local.....	63
Image 66 - Enregistrement sur le serveur Web.....	64
Image 69 - Enregistrement Web du SIP Info.....	65
Image 70 - Configurer le compte agent en mode normal.....	65
Image 71 - Configurer le proxy compte-hotel en mode invité.....	66
Image 72 - Page de connexion de l'agent.....	66
Image 73 - Configuration de l'interphone Web.....	67
Image 74 - Page de configuration du multicast.....	68

Image 75 - Enregistrer un compte BroadSoft.....	69
Image 76 - Définir le serveur BroadSoft.....	69
Image 75 - Activer le SCA (Apparence d'appel partagé).....	70
Image 76 - Définir la touche de fonction de mise en attente privée.....	70
Image 79 - Icône SMS.....	72
Image 80 - Notification de nouveau message vocal.....	73
Image 81 - Interface de message vocal.....	73
Image 82 - Configuration du numéro de la messagerie vocale.....	73
Image 83 - Enregistrement du compte SIP.....	74
Image 84 - Configuration du serveur point d'accès SIP.....	75
Image 85 - Configuration du client point d'accès SIP.....	76
Image 86 - Réglage de la langue du téléphone.....	77
Image 87 - Réglage de la langue sur la page Web.....	77
Image 88 - Réglage de l'heure et de la date sur le téléphone.....	78
Image 89 - Réglage de l'heure et de la date sur la page Web.....	78
Image 90 - Paramètres de l'écran du téléphone.....	79
Image 91 - Paramètres de l'écran de la page.....	79
Image 92 - Écran de veille du téléphone.....	80
Image 93 - Écran de l'annuaire téléphonique.....	81
Image 94 - Annuaire téléphonique local	错误！未定义书签。
Image 95 - Ajouter un nouveau contact.....	82
Image 96 - Liste des groupes.....	83
Image 97 - Navigation dans les contacts d'un groupe.....	83
Image 98 - Ajout de contacts dans un groupe.....	84
Image 99 - Ajout d'une liste noire.....	84
Image 100 - Liste noire Web.....	84
Image 101 - Annuaire téléphonique cloud.....	85
Image 102 - Télécharger l'annuaire téléphonique cloud.....	85
Image 103 - Parcourir les contacts de l'annuaire téléphonique cloud.....	86
Image 104 - Journal d'appels.....	86
Image 105 - Filtrer les types d'enregistrement d'appel.....	87
Image 106 - Écran de configuration de la page des touches LCD du DSS.....	87
Image 107 - Paramètres DSS.....	88
Image 108 - Paramètres Wi-Fi.....	89
Image 109 - Paramètres de la fonction casque.....	89
Image 110 - Réglage du casque EHS.....	90
Image 111 - Écran des paramètres Bluetooth.....	90
Image 112 - Adresse SIP et informations de compte.....	91

Image 113 - Configurer les options avancées de la ligne.....	91
Image 114 - Paramètres du mode réseau.....	92
Image 115 - Mode réseau DHCP.....	92
Image 116 - Mode réseau PPPoE.....	92
Image 117 - Mode réseau IP statique.....	93
Image 118 - Mode réseau IPv6 Statique.....	93
Image 119 - Le téléphone configure le type de serveur web.....	95
Image 120 - Mot de passe de verrouillage du clavier.....	96
Image 121 - Configuration du mot de passe de verrouillage du clavier	96
Image 122 - Interface de saisie du mot de passe de verrouillage du clavier du téléphone.....	97
Image 123 - Paramètres du mot de passe de verrouillage du clavier Web.....	97
Image 124 - Paramètres de la page d'auto-provisioning.....	97
Image 125 - Paramètres d'auto-provisioning du téléphone.....	98
Image 126 - Web page firmware upgrade.....	100
Image 127 - Mise à niveau du micrologiciel sur la page.....	100
Image 128 - Mise à niveau du micrologiciel.....	102
Image 129 - Paramètres du port de service.....	105
Image 130 - Paramètres du plan de numérotation.....	110
Image 131 - Réglage personnalisé des règles de numérotation.....	111
Image 132 - Tableau des règles de numérotation (1).....	112
Image 133 - Tableau des règles de numérotation (2).....	112
Image 134 - Paramètres de tonalité sur le Web.....	119
Image 135 - Paramètres de l'annuaire téléphonique cloud sur le Web.....	121
Image 136 - Paramètres des touches globales.....	125
Image 137 - Paramètres du filtre Web.....	125
Image 138 - Table du filtre Web.....	125
Image 139 - Certificat de réglages.....	126
Image 140 - Paramètres du certificat de l'appareil.....	127
Image 141 - Paramètres du pare-feu réseau.....	127
Image 142 - Tableau des règles d'entrée du pare-feu.....	128
Image 143 - Supprimer les règles de pare-feu.....	128
Image 144 - Capture d'écran.....	131
Image 145 - Capture d'écran web.....	131

2 Tableaux

Tableau 1 - Fiche technique du matériel.....	14
Tableau 2 - Description de l'interface matérielle.....	18
Tableau 3 - <i> Icônes du clavier</i>	19
Tableau 4 - Guidage d'état et icônes de notification.....	19
Tableau 5 - Icône DSSKEY.....	20
Tableau 6 - Tableau de recherche des caractères.....	21
Tableau 7 - État des voyants de la touche DSS.....	23
Tableau 8 - Instructions du clavier du X3U.....	24
Tableau 9 - Instructions du clavier du X4U/X5U.....	错误！未定义书签。
Tableau 10 - Instructions pour le clavier du X6U.....	错误！未定义书签。
Tableau 11 - Mode conversation.....	错误！未定义书签。
Tableau 12 - Liste des paramètres du sous-type de touche de fonction BLF.....	61
Tableau 13 - Mode agence.....	66
Tableau 14 - Configurer l'interphone.....	67
Tableau 15 - Paramètres MCAST sur le Web.....	68
Tableau 16 - LED de statut du SCA.....	71
Tableau 17 - Paramètres du point d'accès SIP.....	75
Tableau 18 - Paramètres du réglage de temps.....	78
Tableau 19 - QoS & VLAN.....	94
Tableau 20 - Auto Provisioning.....	98
Tableau 21 - Mise à niveau logicielle.....	100
Tableau 22 - Port de service.....	105
Tableau 23 - Configuration de la ligne sur la page Web.....	106
Tableau 24 - Méthodes de numérotation du téléphone.....	110
Tableau 25 - Tableau de configuration des règles de numérotation.....	111
Tableau 26 - Caméra IP.....	112
Tableau 27 - Configuration globale de la ligne sur la page Web.....	113
Tableau 28 - Paramètres VQ RTCP-XR.....	113
Tableau 29 - Paramètres de Fonction générale.....	114
Tableau 30 - Paramètres de la voix.....	117
Tableau 31 - Paramètres multicast.....	118
Tableau 32 - Réglages de Date & Heure.....	118
Tableau 33 - Configuration de la touche de fonction.....	123
Tableau 34 - Configuration de la touche programmable.....	124
Tableau 35 - Pare-feu réseau.....	128
Tableau 36 - Problèmes fréquents.....	132

3 Consignes de sécurité

Veillez lire les consignes de sécurité suivantes avant d'installer ou d'utiliser cet appareil. Elles sont cruciales pour le fonctionnement sûr et fiable de l'appareil.

- Veuillez utiliser l'alimentation externe incluse dans l'emballage. Une autre source d'alimentation peut endommager le téléphone et affecter son fonctionnement ou provoquer des perturbations.
- Avant d'utiliser l'alimentation externe contenue dans l'emballage, veuillez vérifier la tension d'alimentation domestique. Une tension électrique inexacte peut provoquer un incendie et des dommages.
- N'endommagez pas le cordon d'alimentation. Si le cordon d'alimentation ou la fiche sont endommagés, veuillez ne pas les utiliser car ils peuvent provoquer un incendie ou un choc électrique.
- Ne laissez pas tomber et ne secouez pas le téléphone. Une manipulation brutale peut casser les circuits internes.
- Ce téléphone est conçu pour une utilisation en intérieur. N'installez pas l'appareil dans des endroits où il est exposé à la lumière directe du soleil. Ne posez pas non plus l'appareil sur des tapis ou des coussins. Cela pourrait provoquer un incendie ou une panne.
- Évitez d'exposer le téléphone à une température trop élevée ou inférieure à 0°C ou à une forte humidité.
- Évitez de mettre l'appareil en contact avec quelconque liquide.
- N'essayez pas d'ouvrir le téléphone. Une manipulation non maîtrisée de l'appareil pourrait l'endommager. Consultez un revendeur agréé pour obtenir de l'aide, sous peine de provoquer un incendie, un choc électrique ou une panne.
- N'utilisez pas de produits chimiques agressifs, de solvants de nettoyage ou de détergents puissants pour le nettoyer. Essuyez-le avec un chiffon doux légèrement humidifié dans une solution d'eau et de savon.
- Lors d'un éclair, ne touchez pas la fiche d'alimentation, cela pourrait provoquer un choc électrique.
- N'installez pas ce téléphone dans un endroit mal ventilé. Vous vous trouveriez dans une situation qui pourrait causer des blessures corporelles.
- Avant de travailler sur un équipement, soyez conscient des risques liés aux circuits électriques et familiarisez-vous avec les pratiques standard pour éviter les potentiels accidents.

4 Aperçu

4.1 Aperçu

La série XU comprend un téléphone à écran en couleur à affichage intelligent DSS haut de gamme, qui améliore grandement l'efficacité de la productivité des entreprises avec une conception avancée, une performance à coût élevé. Ce n'est pas seulement un téléphone de bureau, mais aussi un produit élégant qui peut se mettre dans un salon ou dans un bureau.

Les téléphones IP de l'entreprise Fanvil, qui sont la dernière génération de téléphone IP développé sur la base de la série X, héritant d'excellentes caractéristiques de la série X précédente, tels que la voix en haute définition, le casque et un haut-parleur full-duplex à annulation d'écho de haute performance, fast/gigabit Ethernet, QoS, la transmission cryptée, la configuration automatique, nouveau système, un fonctionnement fluide, les paramètres du design plat et de nombreux autres avantages.

Pour les utilisateurs professionnels, la série XU est un équipement de bureau rentable, tout en assurant la protection de l'environnement et un fonctionnement pratique. Les utilisateurs peuvent configurer et définir de manière flexible les fonctions de deux touches DSS, ce qui permet de gagner de l'espace et de réduire les coûts. C'est un choix idéal pour les entreprises et les familles qui recherchent la qualité et l'efficacité.

Afin d'aider certains utilisateurs intéressés à mieux comprendre les détails du produit, ce manuel d'utilisation peut être utilisé comme un guide de référence pour l'utilisation des appareils de la série XU. Ce document peut ne pas être applicable à la dernière version du logiciel. Si vous avez des questions, vous pouvez utiliser l'interface d'aide rapide du téléphone, ou télécharger et mettre à jour votre manuel d'utilisation sur notre site officiel.

4.2 Description matérielle

Informations matérielle du téléphone de la série XU :

Tableau 1 - Fiche technique matérielle

Hardware	X3U	X4U	X5U	X6U
Ecran	Ecran en couleur	Ecran en couleur	Ecran en couleur	Ecran en couleur
Sous-écran	Non	Oui	Oui	Oui
Touche latérale	Oui	Oui	Oui	Oui
USB	Non	Oui	Oui	Oui
LED DSS	Oui	Oui	Oui	Oui

4.3 Contenu de la boîte

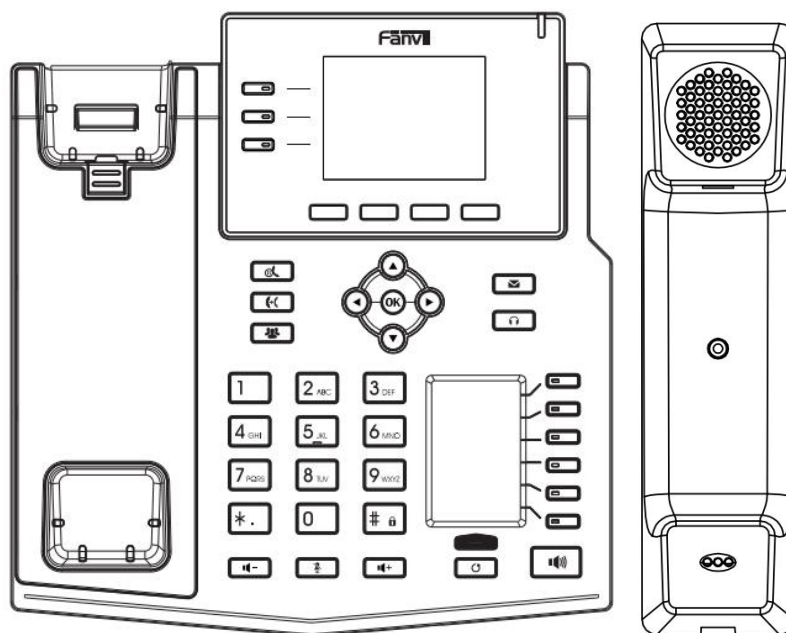

Téléphone

Combiné

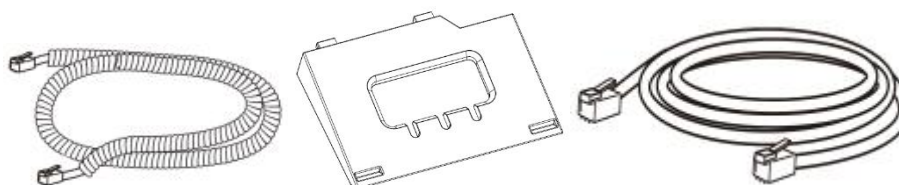

Câble de réception

Support

Câble réseau



Bloc d'alimentation (facultatif)

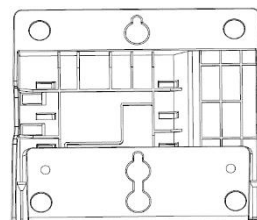

Supports d'accrochage
(nécessite un autre achat)

5 Installation de bureau

5.1 PoE et utilisation d'une alimentation électrique externe

Le dispositif prend en charge deux modes d'alimentation à partir d'un bloc d'alimentation externe ou d'un commutateur conforme à la norme PoE (PoE).

L'alimentation PoE permet d'économiser l'espace et le coût du besoin d'une prise de courant supplémentaire pour le dispositif. Avec un commutateur PoE, le dispositif peut être alimenté par un seul câble Ethernet qui est également utilisé pour la transmission de données. En reliant le système UPS au commutateur PoE, le dispositif peut continuer à fonctionner en cas de panne de courant, tout comme le téléphone RTCP traditionnel qui est alimenté par la ligne téléphonique.

Pour les utilisateurs qui ne disposent pas d'équipement PoE, il convient d'utiliser le bloc d'alimentation traditionnel. Si l'appareil est connecté à un commutateur PoE et à un bloc d'alimentation en même temps, le bloc d'alimentation sera utilisé en priorité et passera à l'alimentation PoE dès lors qu'il sera défaillant.

Veuillez utiliser le bloc d'alimentation fourni par Fanvil et un commutateur PoE conforme aux spécifications pour assurer le bon fonctionnement de l'appareil.

5.2 Installation sur bureau et au mur

L'appareil prend en charge deux modes d'installation, sur le bureau et au mur.

Si le téléphone est sur le bureau, veuillez suivre les instructions de la photo ci-dessous pour installer le téléphone.

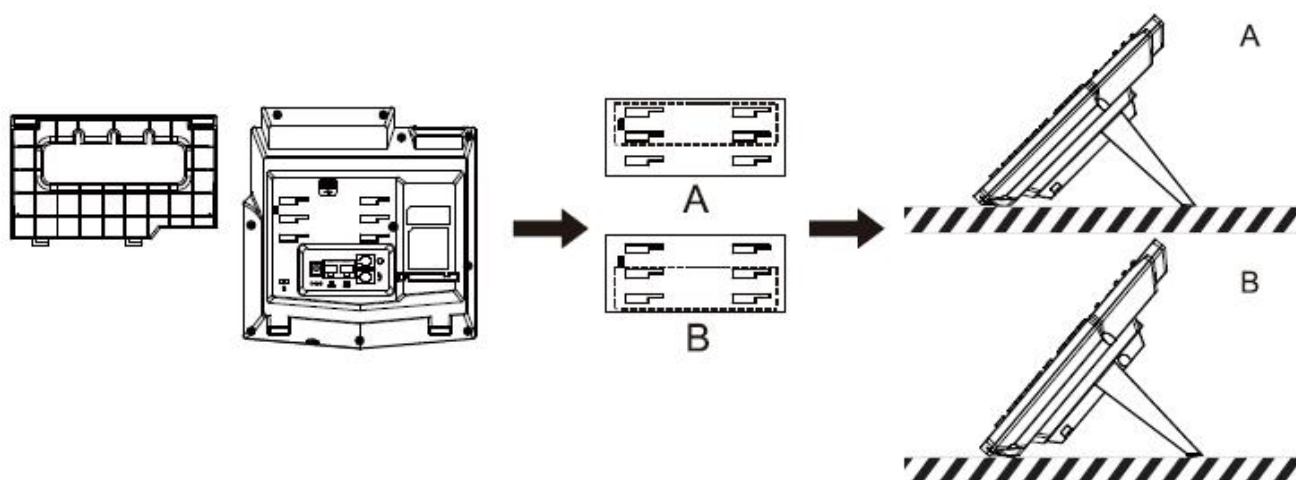

Photo 1 – Installation de l'appareil

Si le téléphone est fixé au mur, veuillez suivre les instructions ci-dessous pour l'installer.

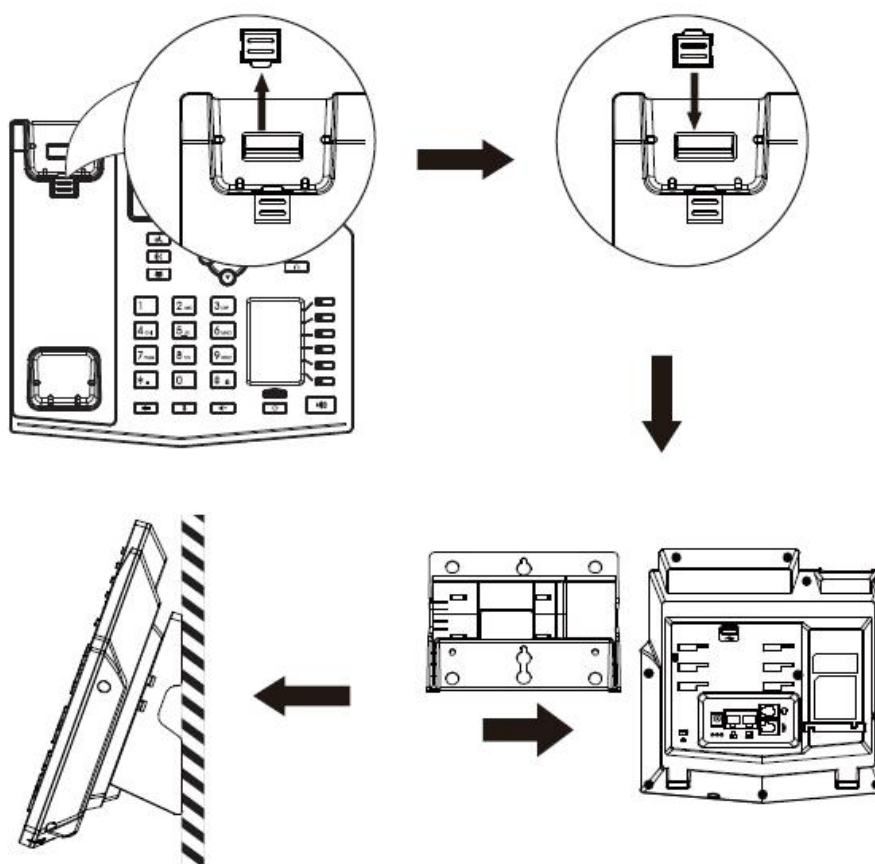

Photo 2 – Installation murale

Connectez le bloc d'alimentation, le réseau, le PC, le téléphone et le casque au port approprié comme indiqué sur la photo ci-dessous.

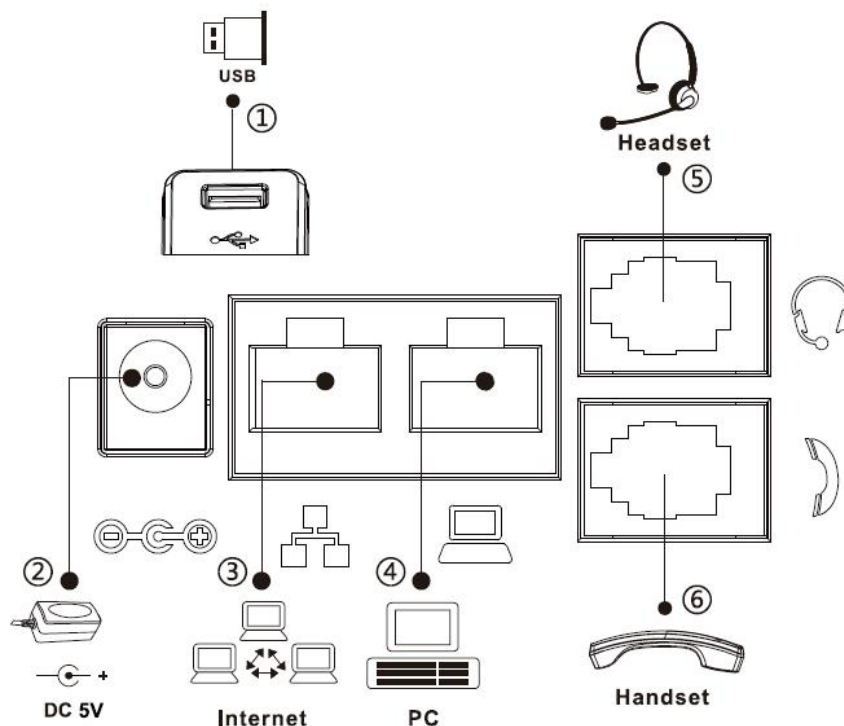

Photo 3 – Connexion à l'appareil

Table 2 - Description de l'interface matérielle

Index	Interface	Description	Note
①	Port USB	Connexion d'un disque USB et d'un adaptateur WIFI USB	Le X3U ne supporte pas ce port
②	Port d'alimentation	Connexion du bloc d'alimentation	
③	Port réseau	Connexion à un réseau local ou à Internet	
④	Port PC	Interface réseau pour la connexion d'un ordinateur	
⑤	Port casque	Connexion du casque	
⑥	Port de réception	Connexion du récepteur du microphone	

6 Table des annexes

6.1 Annexe 1 – Icônes

Tableau 3 - Icônes du clavier

Icône	Description	Modèle
	Recomposition	X3U/X4U/X5U/X6U
	Annuaire téléphonique	X3U/X6U
	Haut-parleur mains libres	X3U/X4U/X5U/X6U
	Sourdine (pendant l'appel)	X3U/X4U/X5U/X6U
	Baisse du volume	X3U/X4U/X5U/X6U
	Augmentation du volume	X3U/X4U/X5U/X6U
	En attente	X3U/X4U/X5U/X6U
	Casque	X3U/X4U/X5U/X6U
	Message en attente	X3U/X4U/X5U/X6U
	Conférence	X3U/X4U/X5U/X6U
	Transfert	X3U/X4U/X5U/X6U
	Journal d'appels	X6U
	Touche page suivante	X4U/X5U/X6U

Tableau 4 - Guidage d'état et icônes de notification

Icône d'écran	Description
	Appeler
	Recevoir un appel
	Appel en attente
	Réseau déconnecté
	Ouvrir le VLAN
	Ouvrir le VPN
	Clavier verrouillé
	Renvoi d'appel
	Appels sortants
	Appels entrants
	Appels manqués
	SMS
	Nouveau message vocal en attente
	Ne pas déranger désactivé sur le téléphone

	Renvoi d'appel activé
	Répondeur automatique activé
	Mode mains-libres
	Mode casque
	Mode combiné
	Microphone muet
	Qualité vocale des appels
	Cryptage vocal des appels
	Conversation Haute Définition
	Enregistrement
	Point d'accès SIP
	Bluetooth
	Wi-Fi
	Insertion d'une clé USB
	Surcharge USB

Table 5 – Icône TOUCHE DSS

Icône de touche DSS	Icône touche latérale	Description
		BLF/Nouvel appel
		BLF/XFER
		BLF/AXFER
		BLF/Conférence
		BLF/DTMF
		Présence
		Message vocal
		Numérotation rapide

		Interphone
		Parc d'appel
		Renvoi d'appel
		Touche d'événement
		URI
		Liste BLF
		Radiomessagerie MCAST
		/
		/
		Touche de ligne
		FV (Fréquences Vocales)

Remarque : les icônes des touches latérales du tableau ci-dessus sont applicables aux modèles : X3U/X4U/X5U/X6U.

6.2 Annexe 2 - Table de requêtes des touches de clavier

Tableau 6 - Table de correspondance des caractères

icône	Mode de texte	Bouton de la touche	Caractères pour chaque appui
	Numérique	1	1
		2	2
		3	3
		4	4
		5	5
		6	6
		7	7
		8	8
		9	9
		0	0
		*	*.+

		#	#
abc	Alphabet minuscule	1	@:;()<>
		2	a b c
		3	d e f
		4	g h i
		5	j k l
		6	m n o
		7	p q r s
		8	t u v
		9	w x y z
		0	(space)
		*	.,*/+:-_ =
		#	# ^!&\$%
		ABC	Alphabet Majuscule
2	A B C		
3	D E F		
4	G H I		
5	J K L		
6	M N O		
7	P Q R S		
8	T U V		
9	W Z Y X		
0	(space)		
*	.,*/+:-_ =		
#	# ^!&\$%		
2aB	Entrée mixte		
		2	2 a b c A B C
		3	3 d e f D E F
		4	4 g h I G H I
		5	5 j k l J K L
		6	6 m n o M N O
		7	7 p q r s P Q R S
		8	8 t u v T U V
		9	9 w z y x W Z Y X
		0	0
		*	.,*/+:-_ =
		#	# ^!&\$%

Annexe 3 – Définition de chaque LED

Tableau 7 - État de la LED de la touche DSS

Type	LED	État
Touche de ligne	Off	Ligne inactive
	Vert On	Ligne prête (enregistrée)
	Vert Clignotant	Sonnerie
	Rouge Clignotant	La ligne essaie de s'enregistrer
	Rouge Clignotant	Erreur de ligne (échec de l'enregistrement)
	Rouge On	Numérotation/Ligne en cours d'utilisation (Conversation)
	Jaune Clignotant	Mise en attente de l'appel
BLF	Vert fixe	Le numéro d'abonnement est inactif.
	Rouge On	Le numéro d'abonnement est occupé.
	Rouge On	Le numéro d'abonnement est en cours de composition.
	Off	Le numéro d'abonnement n'est pas disponible.
Présence	Vert On	Le numéro d'abonnement est inactif.
	Rouge On	Le numéro d'abonnement est occupé.
	Rouge On	Le numéro d'abonnement est en cours de composition.
	Off	Le numéro d'abonnement n'est pas disponible
NPD	Rouge On	Activer NPD
	Off	Désactiver NPD
MWI	Vert Clignotant	Nouveau message vocal en attente
	Off	Aucun nouveau message vocal

7 Introduction à l'utilisateur

7.1.1 X3U

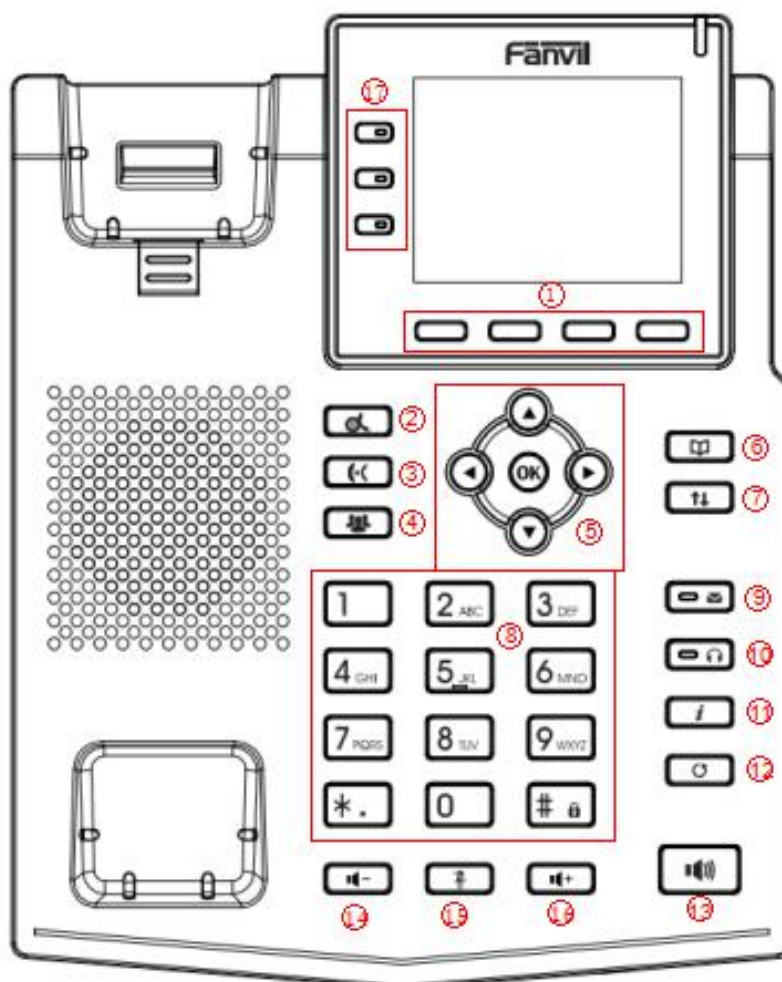

Photo 4 - Instructions pour le clavier du X3U

Tableau² 8 - Instructions pour le clavier du X3U

Numéro	Libellé	Instruction correspondante
①	Boutons de menu logiciel	Ces quatre boutons offrent différentes fonctions correspondant au menu du logiciel affiché à l'écran.
②	Touche de mise en attente	En appuyant sur la touche "Mise en attente" pendant l'appel, l'utilisateur peut mettre l'appel en attente, et appuyer à nouveau sur cette touche pour annuler la mise en attente et rétablir l'état normal de l'appel.
③	Touche de transfert	En appuyant sur le bouton "Transfert", l'utilisateur peut transférer l'appel en cours vers d'autres numéros.
④	Conférence	En appuyant sur le bouton "Conférence", l'utilisateur peut lancer une conférence à trois.
⑤	Touches de navigation/OK	L'utilisateur peut appuyer sur la touche de navigation haut/bas pour changer de ligne ou déplacer le curseur dans la liste d'écrans. Sur certaines pages de paramètres et d'édition de texte, l'utilisateur peut appuyer sur la touche de navigation gauche/droite pour modifier les options ou déplacer le curseur dans la liste d'écrans vers la gauche/droite.

		Touche OK : La valeur par défaut équivaut à la confirmation du bouton programmable ; l'utilisateur peut personnaliser la fonction.
⑥	Boîte vocale	En appuyant sur le bouton "messagerie vocale", l'utilisateur entre dans l'interface de la liste des SMS et des messages vocaux.
⑦	Touche casque	Les utilisateurs peuvent appuyer sur cette touche pour ouvrir le canal du casque.
⑧	Touches de téléphone standard	Les 12 touches de téléphone standard offrent la même fonction que les téléphones standard, mais en plus de la fonction standard, certaines touches offrent également une fonction spéciale en appuyant longuement sur la touche. Key # - Maintenir cette touche pour verrouiller le téléphone.
⑨	Touche de contact	En appuyant sur la touche "Contact", l'utilisateur peut entrer dans l'interface du carnet d'adresses et sélectionner la personne à appeler.
⑩	Touche journal des appels	En appuyant sur le bouton "Journal des appels", l'utilisateur peut voir les appels entrants et sortants.
⑪	Touche d'état	L'utilisateur peut appuyer sur cette touche pour afficher les informations sur l'état de l'appareil.
⑫	Recomposition	Appuyez sur la touche de recomposition pour recomposer le dernier numéro composé.
⑬	Touche mains-libres	L'utilisateur peut appuyer sur cette touche pour ouvrir le canal audio du haut-parleur. L'uti
⑭	Touche de réduction du volume	En état de veille, dans l'interface de configuration de la sonnerie, appuyez sur ce bouton pour réduire le volume de la sonnerie ; appuyez sur ce bouton pour réduire le volume sur l'écran d'appel ou de réglage du volume.
⑮	Touche de sourdine	Pendant un appel, l'utilisateur peut appuyer sur cette touche pour couper son microphone.
⑯	Touche d'augmentation du volume	En état de veille, dans l'interface de configuration de la sonnerie, appuyez sur ce bouton pour augmenter le volume de la sonnerie ; appuyez sur ce bouton pour augmenter le volume sur l'écran d'appel ou de réglage du volume.
⑰	Touche latérale	Appuyez longuement sur la touche latérale pour accéder à l'interface de paramétrage et définir les fonctions requises.

7.1.2 X4U/X5U

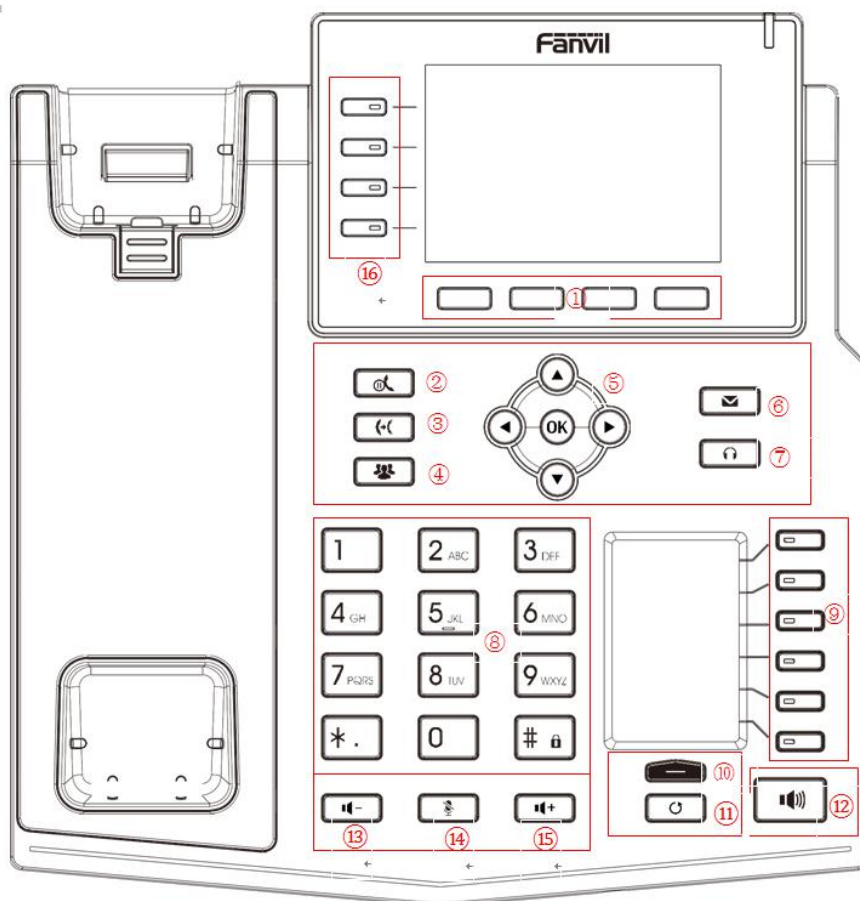

Photo 5 - Instructions pour le clavier du X4U&X5U

Tableau 9 - Instructions pour le clavier du X4U&X5U

Numéro	Libellé	Instruction correspondante
①	Boutons du menu logiciel	Ces quatre boutons offrent différentes fonctions correspondant au menu logiciel affiché à l'écran.
②	Touche de mise en attente	En appuyant sur la touche "Mise en attente" pendant l'appel, l'utilisateur peut mettre l'appel en attente, et appuyer à nouveau sur cette touche pour annuler la mise en attente et rétablir l'état normal de l'appel.
③	Touche de transfert	En appuyant sur le bouton "Transfert", l'utilisateur peut transférer l'appel en cours vers d'autres numéros.
④	Conférence	En appuyant sur le bouton "Conférence", l'utilisateur peut lancer une conférence à trois.
⑤	Touches de navigation/OK	L'utilisateur peut appuyer sur la touche de navigation haut/bas pour changer de ligne ou déplacer le curseur dans la liste d'écrans. Sur certaines pages de paramètres et d'édition de texte, l'utilisateur peut appuyer sur la touche de navigation gauche/droite pour modifier les options ou déplacer le curseur dans la liste d'écrans vers la gauche/droite. Touche OK : La valeur par défaut équivaut à la confirmation du bouton programmable ; l'utilisateur peut personnaliser la fonction.
⑥	Boîte vocale	Appuyez sur le bouton "messagerie vocale", et l'utilisateur entre dans l'interface de la liste des SMS et des messages vocaux.
⑦	Touche casque	Les utilisateurs peuvent appuyer sur cette touche pour ouvrir le canal du casque.

⑧	Touches de téléphone standard	Les 12 touches de téléphone standard offrent la même fonction que les téléphones standard, mais en plus de la fonction standard, certaines touches offrent également une fonction spéciale en appuyant longuement sur la touche. Touche # - Maintenir cette touche pour verrouiller le téléphone
⑨	Touche DSS	Appuyez longuement sur la touche DSS pour entrer dans l'interface de paramétrage et régler les fonctions requises.
⑩	Touche page suivante	Les utilisateurs peuvent changer la page du deuxième écran à tour de rôle. (le modèle X3U n'est pas pris en charge)
⑪	Recomposition	Appuyez sur la touche de recomposition pour recomposer le dernier numéro composé.
⑫	Touche mains-libres	L'utilisateur peut appuyer sur cette touche pour ouvrir le canal audio du haut-parleur.
⑬	Touche de réduction du volume	En état de veille, dans l'interface de configuration de la sonnerie et de la sonnerie, appuyez sur ce bouton pour réduire le volume de la sonnerie ; appuyez sur ce bouton pour réduire le volume sur l'écran d'appel ou de réglage du volume.
⑭	Touche de sourdine	Pendant un appel, l'utilisateur peut appuyer sur cette touche pour couper le microphone.
⑮	Touche d'augmentation du volume	En état de veille, dans l'interface de configuration de la sonnerie et de la sonnerie, appuyez sur ce bouton pour augmenter le volume de la sonnerie ; appuyez sur ce bouton pour augmenter le volume sur l'écran d'appel ou de réglage du volume.
⑯	Touche latérale	Appuyez longuement sur la touche latérale pour accéder à l'interface de paramétrage et définir les fonctions requises.

7.1.3 Instructions pour le clavier du X6U

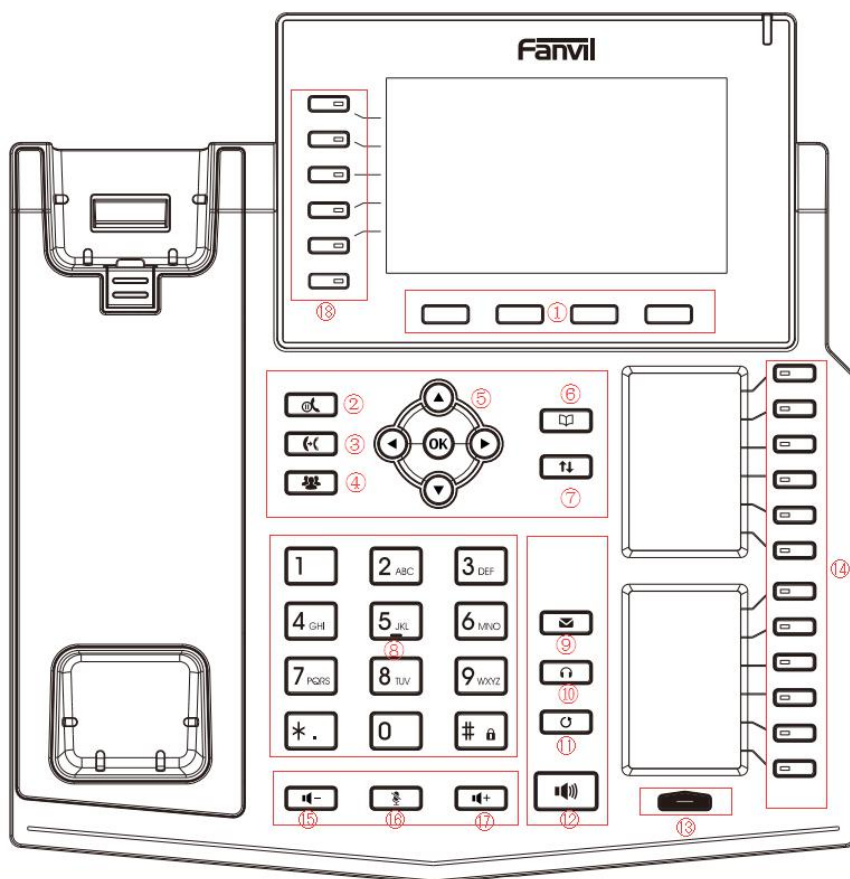

Photo 6 - Instructions pour le clavier du X6U

Tableau 10 - Instruction pour le clavier du X6U

Numéro	Libellé	Instruction correspondante
①	Boutons de menu-logiciel	Ces quatre boutons offrent différentes fonctions correspondant au menu logiciel affiché à l'écran.
②	Touche de mise en attente	En appuyant sur la touche "Mise en attente" pendant l'appel, l'utilisateur peut mettre l'appel en attente, et appuyer à nouveau sur cette touche pour annuler la mise en attente et rétablir l'état normal de l'appel.
③	Touche de transfert	En appuyant sur le bouton "Transfert", l'utilisateur peut transférer l'appel en cours vers d'autres numéros.
④	Conférence	En appuyant sur le bouton "Conférence", l'utilisateur peut lancer une conférence à trois.
⑤	Touches de navigation/OK	L'utilisateur peut appuyer sur la touche de navigation haut/bas pour changer de ligne ou déplacer le curseur dans la liste d'écrans. Sur certaines pages de paramètres et d'édition de texte, l'utilisateur peut appuyer sur la touche de navigation gauche/droite pour modifier les options ou déplacer le curseur dans la liste d'écrans vers la gauche/droite. Touche OK : La valeur par défaut équivaut à la confirmation du bouton programmable ; l'utilisateur peut personnaliser la fonction.
⑥	Touche de contact	En appuyant sur la touche "Contact", l'utilisateur peut entrer dans l'interface du carnet d'adresses et sélectionner la personne à appeler.
⑦	Touche journal des appels	En appuyant sur le bouton "Journal des appels" et l'utilisateur peut voir les appels entrants et sortants.

⑧	Touche de téléphone standard	Les 12 touches de téléphone standard offrent la même fonction que les téléphones standard, mais en plus de la fonction standard, certaines touches offrent également une fonction spéciale en appuyant longuement sur la touche. Touche # - Maintenir cette touche pour verrouiller le téléphone.
⑨	Messagerie vocale	Appuyez sur le bouton "messagerie vocale", et l'utilisateur entre dans l'interface de la liste des SMS et des messages vocaux.
⑩	Touche casque	Les utilisateurs peuvent appuyer sur cette touche pour ouvrir le canal du casque.
⑪	Recomposition	Appuyez sur la touche de recomposition pour recomposer le dernier numéro composé.
⑫	Touche mains-libres	L'utilisateur peut appuyer sur cette touche pour ouvrir le canal audio du haut-parleur.
⑬	Touche page suivante	Les utilisateurs peuvent changer la page du deuxième écran à tour de rôle. (X3U n'est pas pris en charge)
⑭	Touche DSS	Appuyez longuement sur la touche DSS pour entrer dans l'interface de paramétrage et régler les fonctions requises.
⑮	Touche de réduction du volume	En état de veille, dans l'interface de configuration de la sonnerie et de la sonnerie, appuyez sur ce bouton pour réduire le volume de la sonnerie ; appuyez sur ce bouton pour réduire le volume sur l'écran d'appel ou de réglage du volume.
⑯	Touche de sourdine	Pendant un appel, l'utilisateur peut appuyer sur cette touche pour couper le microphone.
⑰	Touche d'augmentation du volume	En état de veille, dans l'interface de configuration de la sonnerie, appuyez sur ce bouton pour augmenter le volume de la sonnerie ; appuyez sur ce bouton pour augmenter le volume sur l'écran d'appel ou de réglage du volume.
⑱	Touche latérale	Appuyez longuement sur la touche latérale pour accéder à l'interface de paramétrage et définir les fonctions requises.

7.2 Utilisation du combiné / du haut-parleur mains-libres / d'un casque

■ Utilisation du combiné

Pour parler par l'intermédiaire du combiné, l'utilisateur doit soulever le combiné de l'appareil et composer le numéro, ou composer d'abord le numéro, puis soulever le combiné et le numéro sera composé. L'utilisateur peut passer du canal audio au combiné en soulevant le combiné lorsque le canal audio est activé dans le haut-parleur ou le casque.

■ Utilisation du haut-parleur mains libres

Pour parler sur le haut-parleur mains libres, l'utilisateur doit appuyer sur le bouton mains libres puis composer le numéro, ou composer d'abord le numéro puis appuyer sur le bouton mains libres. L'utilisateur peut passer du canal audio au haut-parleur à partir du combiné en appuyant sur le bouton mains libres lorsque le canal audio est ouvert dans le combiné.

■ Utilisation d'un casque

Pour utiliser le casque, par défaut, l'utilisateur doit appuyer sur la touche casque qui est définie par la touche DSS pour activer le casque. Comme pour le combiné et le haut-parleur mains libres, l'utilisateur peut composer le numéro avant ou après l'activation du casque.

■ Utilisation des touches de ligne (définies par la touche DSS)

L'utilisateur peut utiliser la touche de ligne pour passer ou répondre à un appel sur une ligne spécifique. Si le

combiné a été décroché, le canal audio sera ouvert dans le combiné. Sinon, le canal audio sera ouvert dans le haut-parleur mains libres ou le casque.

7.3 Écran de veille



Photo 7 - Disposition de l'écran/écran d'accueil par défaut

L'image ci-dessus montre l'écran de veille par défaut, qui constitue l'interface utilisateur la plupart du temps. La moitié supérieure de l'écran d'accueil affiche l'état de l'appareil, les informations et les données qui peuvent être modifiées (telles que les messages vocaux, les appels manqués, la réponse automatique, la fonction « Ne pas déranger », l'état du verrouillage, l'état de la connexion réseau, etc.)

La moitié inférieure de la zone est constituée des touches de menu de fonction, qui constituent également la première couche de touches de menu de fonction, grâce auxquelles les utilisateurs peuvent faire fonctionner le téléphone.

Les utilisateurs peuvent rétablir l'interface par défaut de l'écran de veille du téléphone en soulevant et en laissant tomber la poignée.

Les parties gauche et droite de la zone montrent la configuration par défaut des touches latérales, qui affichent de manière dynamique la configuration des informations SIP, des messages, des écouteurs, etc.

La description de l'icône est décrite dans [Annexe 6.1g](#)

Dans certains écrans, il y a beaucoup d'éléments ou de longs textes à afficher qui ne peuvent pas tenir dans l'écran.

Dans ce cas, ils seront disposés dans une liste ou plusieurs lignes avec une barre de défilement. Si l'utilisateur voit une barre de défilement, il peut utiliser les touches de navigation haut/bas pour faire défiler la liste. En appuyant longuement sur les touches de navigation, l'utilisateur peut faire défiler la liste ou les éléments à une vitesse plus rapide.



Photo 8 - Icône de défilement

7.4 État du téléphone

L'état du téléphone comprend les informations suivantes sur le téléphone :

- État du réseau :
 - ID du VLAN
 - Statut IPv4 ou IPv6
 - Adresse IP
 - Mode de réseau
- Informations sur l'appareil :
 - Adresse MAC
 - Mode téléphonique
 - Numéro de version du matériel
 - Numéro de version du logiciel
 - Stockage du téléphone (RAM et ROM)
 - Durée d'exécution du système
- Informations sur le compte SIP :
 - Compte SIP
 - Statut du compte SIP (enregistrer / non assigné / en cours / délai dépassé)
- Statut de connexion TR069 (S'affiche uniquement dans l'état de l'interface téléphonique)
L'utilisateur peut visualiser l'état du téléphone via l'interface du téléphone et l'interface web.
- Interface du téléphone : Lorsque le téléphone est en mode veille, appuyez sur **【Menu】** >> **【Etat】** et sélectionnez l'option pour afficher les informations correspondantes, comme indiqué sur la figure :



Photo 9 - État du téléphone 9

- Interface web : Référez vous à la section [7.5 Management web](#) pour vous connecter à la page du téléphone, entrez sur la page **[Système] >> [Information]**, et vérifiez l'état du téléphone, comme indiqué sur la figure ci-dessous :



Photo 10 - État du téléphone WEB

7.5 Gestion via Web

Le téléphone peut être configuré et géré sur la page Web du téléphone. L'utilisateur doit d'abord entrer l'adresse IP du téléphone dans le navigateur et ouvrir la page Web du téléphone. L'utilisateur peut vérifier l'adresse IP du téléphone en appuyant sur **[Menu] >> [Status]**.



Photo 11 - Page d'accueil

Les utilisateurs doivent saisir correctement le **nom d'utilisateur** et le **mot de passe** pour se connecter à la page Web. Le nom d'utilisateur et le mot de passe par défaut sont "admin". Pour les détails spécifiques de la page de fonctionnement, veuillez vous référer à la page [11 Configuration web](#).

7.6 Configurations réseau

Le téléphone s'appuie sur la connexion au réseau IP pour fournir le service. Contrairement au système téléphonique traditionnel basé sur une technologie de commutation de circuits, les téléphones IP sont connectés les uns aux autres par le réseau et échangent des données par paquets sur la base de l'adresse IP du téléphone.

Pour activer ce téléphone, vous devez d'abord configurer correctement la configuration du réseau.

Pour configurer le réseau, les utilisateurs doivent trouver le bouton de menu de fonction du téléphone **[Menu] >> [Avancée] >> [Réseau] >> [Réseau]**.

Le mot de passe par défaut pour les Avancée est "123".

ATTENTION! Si l'utilisateur voit un  'WAN Déconnecté' clignotant au milieu de l'écran, cela signifie que le câble réseau n'a pas été correctement connecté au port réseau de l'appareil. Veuillez vérifier que le câble est correctement connecté à l'appareil et au commutateur, au routeur ou au modem.

L'Appareil supporte trois types de réseaux, IPv4/IPv6/IPv4&IPv6

Il existe trois modes de configuration IP courants concernant l'IPv4

- Dynamic Host Configuration Protocol (DHCP) - Il s'agit du mode de configuration automatique qui consiste à obtenir les configurations du réseau à partir d'un serveur DHCP. Les utilisateurs n'ont pas besoin de configurer les paramètres manuellement. Tous les paramètres de configuration seront obtenus du serveur DHCP et appliqués à l'appareil. Ce mode est recommandé pour la plupart des

utilisateurs.

- Configuration IP statique - Cette option permet à l'utilisateur de configurer manuellement chaque paramètre IP, notamment l'adresse IP, le masque de sous-réseau, la passerelle par défaut et les serveurs DNS. Cette option est généralement utilisée dans un environnement technique d'utilisateurs de réseau.
- PPPoE - Cette option est souvent utilisée par les utilisateurs qui connectent l'appareil à un modem ou un routeur à large bande. Pour établir une connexion PPPoE, l'utilisateur doit configurer le nom d'utilisateur et le mot de passe fournis par le fournisseur de services.

L'appareil est configuré par défaut en mode DHCP.

Il existe trois modes de configuration IP courants concernant IPv6

- DHCP - Il s'agit du mode de configuration automatique qui consiste à obtenir les configurations du réseau à partir d'un serveur DHCP. Les utilisateurs n'ont pas besoin de configurer les paramètres manuellement. Tous les paramètres de configuration seront obtenus du serveur DHCP et appliqués à l'appareil. Ce mode est recommandé pour la plupart des utilisateurs.
- Configuration IP statique - cette option permet aux utilisateurs de configurer manuellement chaque paramètre IP, notamment l'adresse IP, le masque, la passerelle et les domaines primaire et secondaire. Cela s'applique généralement à certains environnements d'utilisateurs de réseaux professionnels. Veuillez consulter la section [10.7.2.1 Paramètres réseau](#) pour une configuration et une utilisation détaillées.

7.7 Configurations SIP

Une ligne doit être configurée correctement pour pouvoir fournir un service de téléphonie. La configuration de la ligne est comme une carte SIM virtualisée sur un téléphone mobile qui stocke le fournisseur de services et les informations de compte utilisées pour l'enregistrement et l'authentification. Lorsque l'Appareil est utilisé avec la configuration, il s'enregistre auprès du fournisseur de services avec l'adresse du serveur et l'authentification de l'utilisateur telles que stockées dans les configurations.

L'utilisateur peut effectuer la configuration de la ligne sur l'interface du téléphone ou sur la page Web, et saisir les informations correspondantes à l'adresse enregistrée, au nom d'utilisateur enregistré, au mot de passe enregistré et à l'utilisateur SIP et au port enregistré respectivement, qui sont fournis par l'administrateur du serveur SIP.

- Interface téléphonique : Pour configurer manuellement une ligne, l'utilisateur peut appuyer longuement sur la touche de ligne, ou appuyer sur le bouton dans le menu de fonction **[Menu] >> [Avancée] >> [Comptes] >> [Ligne]** configuration, cliquer sur ok pour enregistrer la configuration.

ATTENTION! L'utilisateur doit saisir le code PIN correct pour pouvoir accéder aux Avancée et modifier la configuration de la ligne. (Le code PIN par défaut est 123)

Les paramètres et les écrans sont listés dans les Photos ci-dessous.

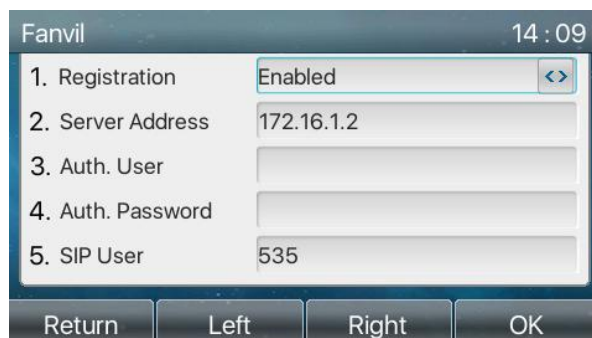

Photo 12 - Adresse SIP de la ligne téléphonique et informations de compte

- Interface WEB : Après s'être connecté à la page du téléphone, entrez dans **[Line]** >> **[SIP]** et sélectionnez **SIP** comme configuration, cliquez sur appliquer pour terminer l'enregistrement après la configuration, comme indiqué ci-dessous :

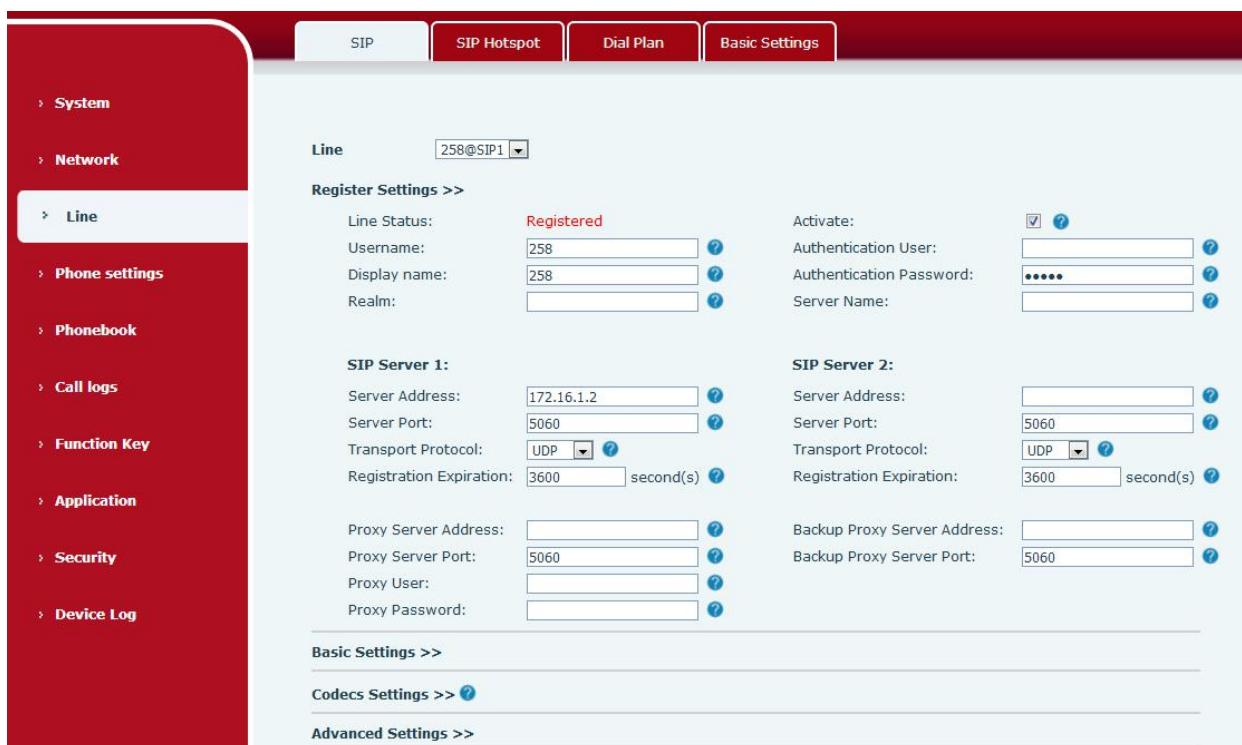

Photo 13 - Enregistrement Web SIP

8 Fonctions de base

8.1 Passer des appels

■ Ligne par défaut

L'appareil fournit des services sur vingt lignes. Si les deux lignes sont configurées, l'utilisateur peut passer ou recevoir des appels téléphoniques sur l'une ou l'autre ligne. Si la ligne par défaut est configurée par l'utilisateur, il y aura une ligne par défaut à utiliser pour passer des appels sortants qui est indiquée dans le coin supérieur gauche. Pour changer la ligne par défaut, l'utilisateur peut appuyer sur les boutons de navigation gauche/droite pour passer d'une ligne à l'autre. Pour activer ou désactiver la ligne par défaut, l'utilisateur peut appuyer sur **[Menu] >> [Fonction] >> [Générale] >> [Ligne par défaut]** ou la configurer à partir de l'interface Web (Web / PHONE / Fonctions / Paramètres).



Photo 14 – Ligne par défaut

■ Méthodes de composition

L'utilisateur peut composer un numéro par,

- Entrer le numéro directement
- En sélectionnant un numéro de téléphone dans les contacts du répertoire (Se référer à [10.2.1 Contacts locaux](#))
- Sélection d'un numéro de téléphone à partir des contacts du répertoire cloud (Se référer [10.2.3 Annuaire cloud](#))
- Sélection d'un numéro de téléphone dans les journaux d'appels (Se référer à [10.3 Journal d'appels](#))
- Recomposition du dernier numéro composé

■ Composer le numéro puis ouvrir le canal audio

Pour passer un appel téléphonique, l'utilisateur peut d'abord composer un numéro en utilisant l'une des méthodes ci-dessus. Une fois le numéro composé, l'utilisateur peut appuyer sur la touche **[Appeler]** du menu logiciel, ou appuyer sur la touche mains libres pour activer le haut-parleur ou le casque, ou décrocher le combiné pour appeler la ligne en cours, ou appuyer sur la touche de ligne (configurée par les touches DSS) pour appeler la ligne spécifiée.

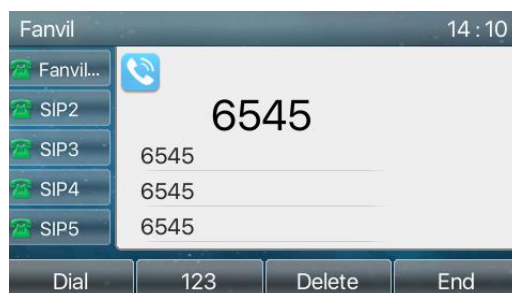

Photo 15 - Activer la composition du canal vocal

■ **Ouvrir le canal audio puis composer le numéro**

Une autre alternative est la méthode traditionnelle qui consiste à ouvrir d'abord le canal audio en décrochant le combiné, puis à activer le haut-parleur mains libres ou le casque en appuyant sur le bouton mains libres ou la touche de ligne, et enfin à composer le numéro avec l'une des méthodes ci-dessus. Une fois le numéro composé, l'utilisateur peut appuyer sur le bouton **[Appeler]** ou **[OK]** pour appeler, ou le numéro peut également être composé automatiquement après un délai d'attente.

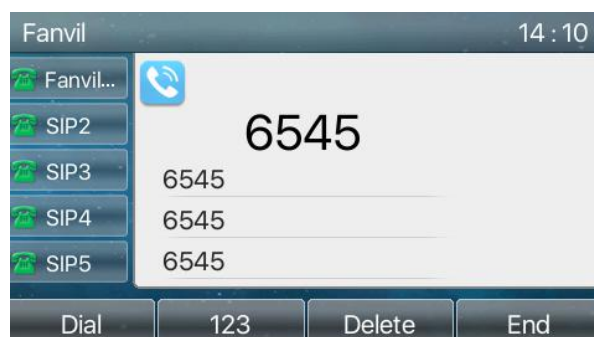

Photo 16 - Ouvrez le canal vocal et composez le numéro.

■ **Annuler l'appel**

Pendant qu'il appelle le numéro, l'utilisateur peut arrêter le canal audio en reposant le combiné ou en appuyant sur le bouton mains libres pour interrompre l'appel.

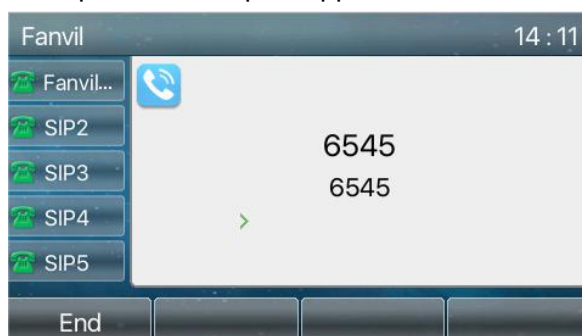

Photo 17 - Numéro d'appel

8.2 Répondre aux appels

Lorsqu'il y a un appel entrant alors que le téléphone est en veille, l'utilisateur verra l'appel entrant suivant sur l'écran.

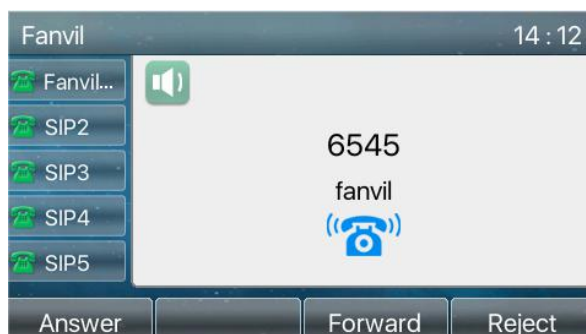

Photo 18 – Répondre aux appels

L'utilisateur peut répondre à l'appel en décrochant le combiné, activer le casque ou le haut-parleur en appuyant sur le bouton mains libres ou sur le bouton **[Répondre]**. Pour renvoyer l'appel entrant, l'utilisateur doit appuyer sur le bouton **[Renvoyer]**. Pour rejeter l'appel entrant, l'utilisateur doit appuyer sur le bouton **[Rejeter]**.

8.2.1 Parler

Lorsque l'appel est connecté, l'utilisateur voit un écran de mode de conversation comme dans la figure suivante.

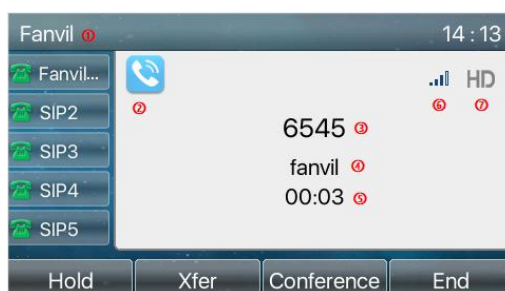

Photo 19 - Interface de conversation

Tableau 11 - Mode conversation

Number	Name	Description
①	Ligne par défaut	Ligne actuellement utilisée par le téléphone.
②	Canal vocal	L'icône indique le mode de canal vocal utilisé.
③	Numéro	Le numéro de la personne à l'autre bout de l'appel.
④	Nom	Le nom de la personne à l'autre bout de l'appel.
⑤	Durée de l'appel	La durée d'un appel après qu'il ait été établi.
⑥	Qualité de l'appel	Affiche la qualité vocale actuelle de l'appel.
⑦	Audio HD	Les appels utilisant le codage vocal G.722 sont possibles lorsque l'icône voix HD est affichée.

8.2.2 Passer / Recevoir un double appel

L'appareil peut prendre en charge jusqu'à deux appels simultanés. Lorsqu'un appel est déjà établi, l'utilisateur peut toujours répondre à un autre appel entrant sur l'une ou l'autre ligne ou effectuer un deuxième appel sur l'une ou l'autre ligne.

■ Deuxième appel entrant

Lorsqu'il y a un autre appel entrant pendant un appel téléphonique, cet appel attendra que l'utilisateur y réponde. L'utilisateur verra le message d'appel au milieu de l'écran actuel. L'appareil ne sonnera pas mais émettra une tonalité d'appel en attente sur le canal audio de l'appel en cours et la LED clignotera en vert. L'utilisateur peut accepter ou rejeter l'appel comme s'il s'agissait d'un appel entrant normal. Lorsque l'appel en attente est décroché, le premier appel est automatiquement mis en attente, à son tour.



Photo 20 - Deuxième interface d'appel

■ Deuxième appel sortant

Pour passer un second appel, l'utilisateur peut appuyer sur la touche **[Xfer]** / **[Conf]** pour passer un nouvel appel sur la ligne par défaut ou appuyer sur la touche de ligne pour passer un nouvel appel sur une ligne spécifique. Composez ensuite le numéro de la même manière que pour un appel téléphonique. Une autre alternative pour effectuer un second appel est d'appuyer sur les touches DSS ou de composer le numéro à partir des touches configurées (**BLF / Numérotation rapide**).

Lorsque l'utilisateur effectue un deuxième appel avec les méthodes ci-dessus, le premier appel peut être mis en attente manuellement ou sera mis en attente automatiquement lors de la deuxième composition.

■ Passer d'un appel à un autre

Lorsque deux appels sont établis, l'utilisateur verra un écran de double appel comme sur la photo ci-dessous.



Photo 21 - Appel à double sens

L'utilisateur peut appuyer sur les boutons de navigation haut/bas pour changer de page d'écran, et changer

de cible d'appel en appuyant sur le bouton **[Reprendre]**.

■ Mettre fin à un appel

L'utilisateur peut raccrocher l'appel en cours en fermant le canal audio ou en appuyant sur la touche **[Fin]**.

L'appareil reviendra en mode d'appel unique en attente.

8.3 Fin de l'appel

Une fois l'appel terminé, l'utilisateur peut remettre la poignée sur le téléphone, appuyer sur le bouton mains-libres ou sur la touche-logicielle **[Fin]** pour fermer le canal vocal et mettre fin à l'appel.

Attention ! Lorsque le téléphone est dans l'état réservé, l'utilisateur doit appuyer sur la touche [Reprendre] pour revenir à l'état d'appel, ou remettre le combiné et appuyer sur le bouton mains-libres pour terminer l'appel.

8.4 Recomposer

- **Recomposer le dernier numéro sortant :**
Lorsque le téléphone est en mode veille, appuyez sur le bouton de recomposition et le téléphone appellera le dernier numéro sortant.
- **Appelez n'importe quel numéro à l'aide de la touche de recomposition :**
Saisissez le numéro, appuyez sur la touche de recomposition, et le téléphone appellera le numéro sur le cadran.
- **Appuyez sur la touche de recomposition pour accéder à l'enregistrement de l'appel :**
Connectez-vous à la page du téléphone, entrez dans **[Paramètres du téléphone] >> [Fonctionnalités] >> [Paramètres de recomposition]**, cochez « Recomposition » pour accéder à la page d'enregistrement des appels, appuyez sur le bouton de recomposition en mode veille pour accéder à la page d'enregistrement des appels, et appuyez à nouveau pour appeler le numéro actuellement localisé.

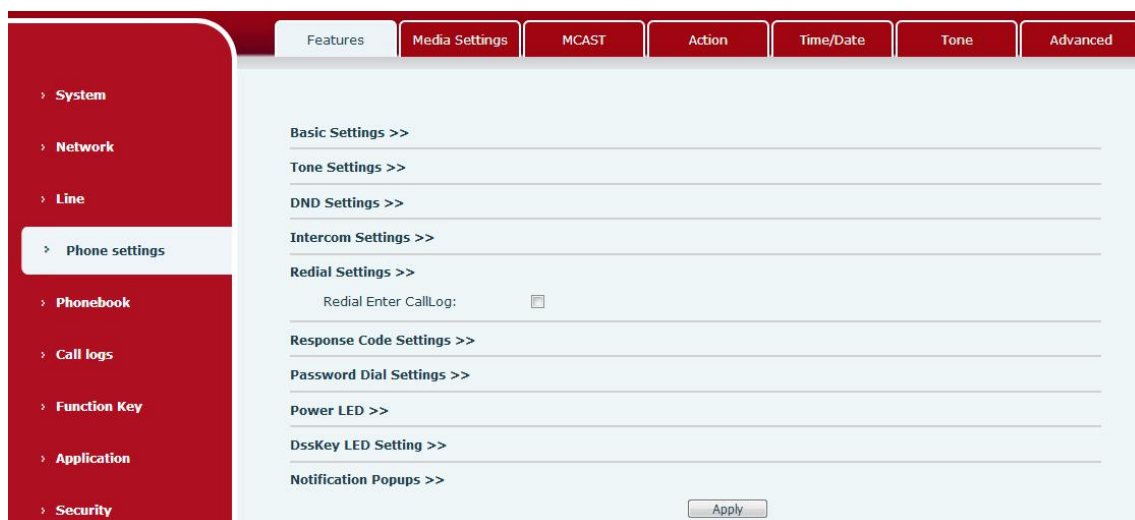

Photo 22 - Réglage de la recomposition

8.5 Requête de connexion

Le téléphone est configuré par défaut pour activer la fonction de recherche par numérotation, composer un numéro, entrer deux numéros ou plus. L'interface de numérotation correspondra automatiquement aux enregistrements d'appels, aux contacts de la liste de numéros. Utilisez la touche de navigation et les touches haut et bas pour sélectionner le numéro, appuyez sur la touche d'appel ou attendez la fin du délai.

8.6 Réponse automatique

L'utilisateur peut activer le mode de réponse automatique sur l'appareil et tout appel entrant sera automatiquement pris en charge (sauf les appels en attente). Le mode de réponse automatique peut être activé par ligne.

L'utilisateur peut lancer la fonction de réponse automatique dans l'interface du téléphone ou dans l'interface de la page web.

- **Interface téléphonique :**

Appuyez sur le bouton **[Menu]** >> **[Fonction]** >> **[Décroché auto]** ;

Appuyez sur le bouton pour sélectionner la ligne, utilisez les touches de navigation gauche/droite pour activer/désactiver l'option de réponse automatique, et réglez le temps de réponse automatique à 5 secondes par défaut.

Après avoir terminé, appuyez sur la touche **[OK]** pour enregistrer ;

L'icône dans le coin supérieur droit de l'écran  indique que la réponse automatique est activée.

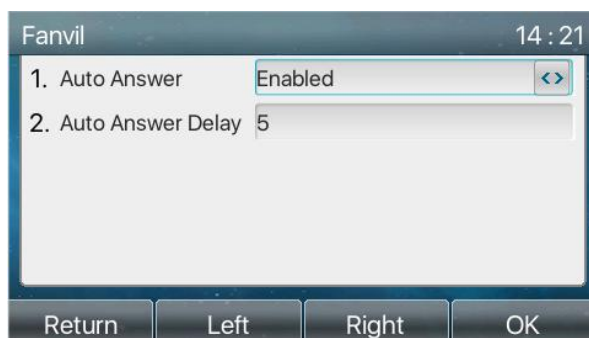

Photo 23 - La ligne 1 active l'auto-réponse



Photo 24 - La ligne a activé la réponse automatique

- **Interface web**

Connectez-vous à la page du téléphone, naviguez dans **[Ligne] >> [SIP]**, sélectionnez **[SIP] >> [Paramètres]**, lancez le répondeur automatique, et cliquez sur **Appliquer** après avoir défini le temps de réponse automatique.

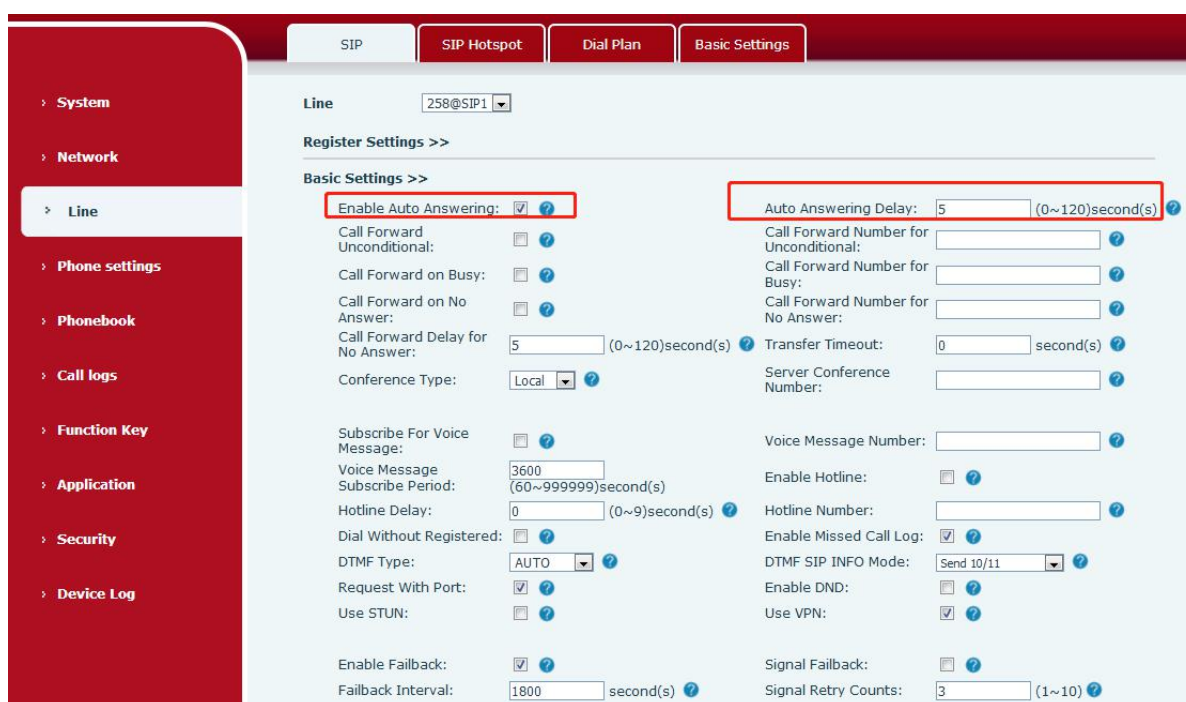

Photo 25 - Page Web pour lancer la réponse automatique

8.7 Rappeler

L'utilisateur peut rappeler le numéro du dernier appel. S'il n'y a pas d'historique des appels, appuyez sur la touche **[Callback]** et le téléphone indiquera "impossible à traiter".

- Configurez la touche de rappel via l'interface du téléphone :
 En veille, appuyez sur **[Menu] >> [Paramètres] >> [Clavier] >> [Touche logicielle] >> [Touche de fonction programmable]** pour configurer les touches de fonction, le type de touche, la sélection du type, le nom de la fonction, sélectionnez la fonction de rappel, saisissez le nom de la touche de rappel, appuyez sur la touche **[OK]** pour enregistrer.

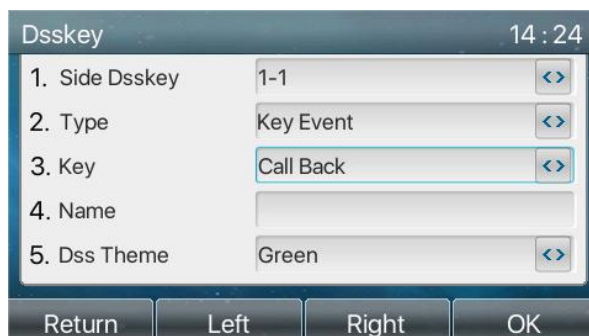

Photo 26 - Définir la touche de rappel sur le téléphone

- Définissez la touche de rappel via l'interface web :
Connectez-vous à la page du téléphone, entrez dans la page **[Touche de fonction] >> [Side Key]** ou **[Touche de fonction] >> [Touche de fonction]**, sélectionnez la touche de fonction, définissez le type comme touche de fonction, et définissez le sous-type comme rappel, comme indiqué sur la figure :

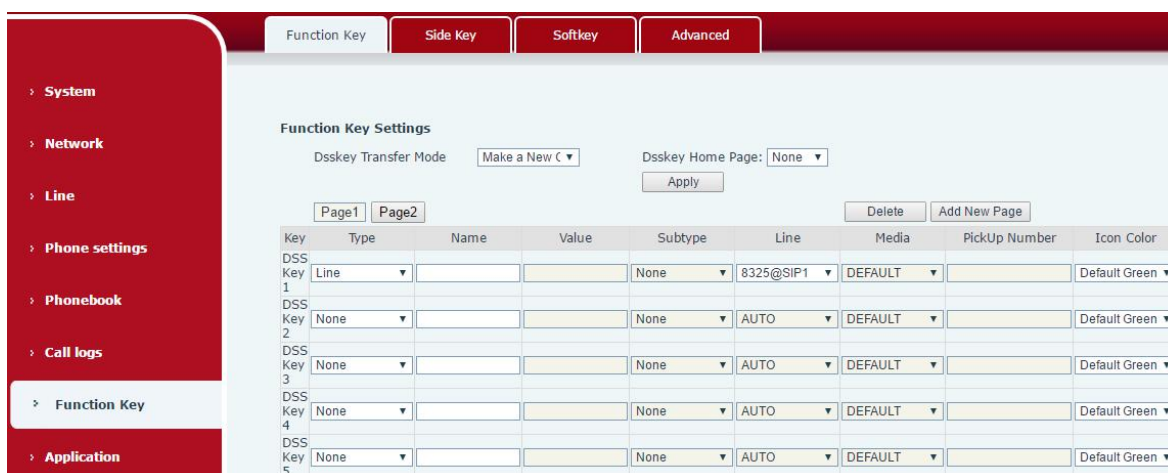



Photo 27 - Définir la touche de rappel sur la page Web

8.8 Sourdine

Vous pouvez activer le mode sourdine pendant un appel et désactiver le microphone afin que la voix locale ne soit pas entendue. Normalement, le mode sourdine est automatiquement désactivé à la fin d'un appel. Vous pouvez également activer le mode sourdine sur n'importe quel écran (comme l'écran libre) et couper automatiquement la sonnerie en cas d'appel entrant.

Le mode sourdine peut être activé dans tous les modes d'appel (combiné, casque ou mains-libres).

8.8.1 Mettre l'appel en sourdine

- Pendant la conversation, appuyez sur le bouton "muet" du téléphone  le bouton muet du téléphone allume la LED rouge.

L'icône rouge de sourdine s'affiche dans l'interface d'appel, comme le montre la figure suivante :



Photo 28 - Mettre l'appel en sourdine

- Annuler le mode sourdine: appuyez  sur le téléphone à nouveau. L'icône muet ne sera plus affichée à l'écran et la LED rouge s'éteint.

8.8.2 Sonnerie muette





- Muet : appuyez sur le bouton muet lorsque le téléphone est en mode veille : 



Photo 29 - Sonnerie muette

- Annuler la mise en sourdine de la sonnerie : Sur l'écran de veille ou d'appel entrant, appuyer à nouveau sur le bouton de mise en sourdine.  ou le bouton d'augmentation du volume  va annuler la mise en sourdine de la sonnerie. L'icône de sourdine n'apparaît plus dans le coin supérieur droit après l'annulation.  L'icône de sourdine du téléphone disparaît.

8.9 Appel en pause/Reprise de l'appel

L'utilisateur peut appuyer sur le bouton **[Attente]** pour maintenir l'appel en cours, et ce bouton deviendra le bouton **[Reprendre]**, et l'utilisateur pourra appuyer sur le bouton "reprendre" pour rétablir l'appel.

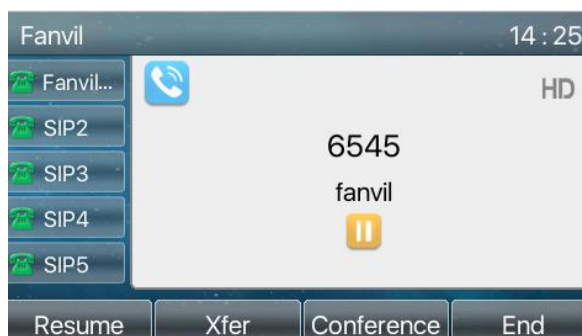

Photo 30 - Interface de mise en attente de l'appel

8.10 NPD (Ne pas déranger)

L'utilisateur peut activer la fonction Ne pas déranger (NPD) sur l'appareil pour rejeter les appels entrants (y compris les appels en attente). La fonction NPD peut être activée par ligne.

Activer/Désactiver le NPD sur toutes les lignes en suivant les instructions suivantes :

- Interface du téléphone : Mode veille par défaut
 - 1) Appuyez sur le bouton **[NPD]** pour accéder à l'interface de réglage du NPD, sélectionnez la ligne ou le téléphone pour activer le NPD.
 - 2) Appuyez sur le bouton **[NPD]** pour accéder à l'interface de réglage du NPD et désactiver le



Photo 31 – Activer le NPD

Si l'utilisateur veut activer/désactiver la fonction ininterrompue sur une ligne spécifique, l'utilisateur peut définir la fonction ininterrompue sur la page de configuration de la ligne.

Appuyez sur le bouton **[Menu]** >> **[Fonction]** >> **[NPD]**, entrez dans **[NPD]** pour modifier l'interface.

Cliquez sur le bouton de navigation gauche/droite pour sélectionner la ligne permettant de régler le mode et l'état de "ne pas déranger", puis appuyez sur le bouton **[OK]** pour enregistrer.

L'utilisateur verra l'icône NPD devenir rouge, et le mode "NPD" sera activé.

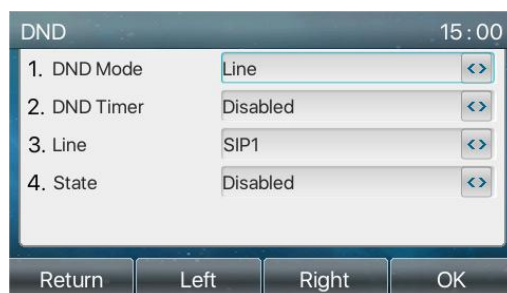

Photo 32 - Interface de réglage du NPD

L'utilisateur peut également utiliser la minuterie NPD. Après le réglage, la fonction NPD sera automatiquement activée et l'icône NPD deviendra rouge en cas de sonnerie.

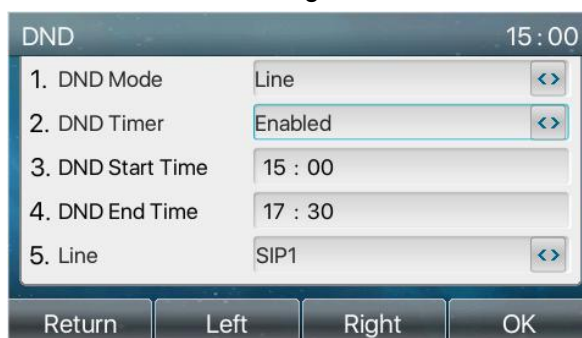

Photo 33 - Minuterie NPD

- Interface WEB : Entrer dans **[Réglages du téléphone] >> [Fonction] >> [Paramètres NPD]**, définir le type de NPD (off, téléphone, ligne), et la fonction de timing du NPD.

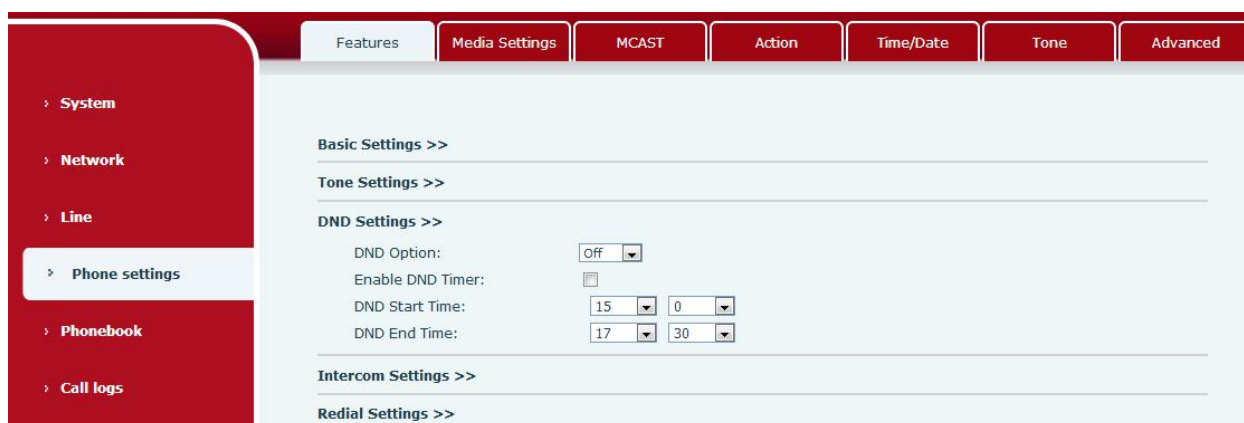

Photo 34 – Paramètres NPD

L'utilisateur active le NPD pour une route spécifique sur la page web: Naviguez **[Ligne] >> [SIP]**, sélectionnez une **[Ligne] >> [Paramètres]**, et activez le NPD.

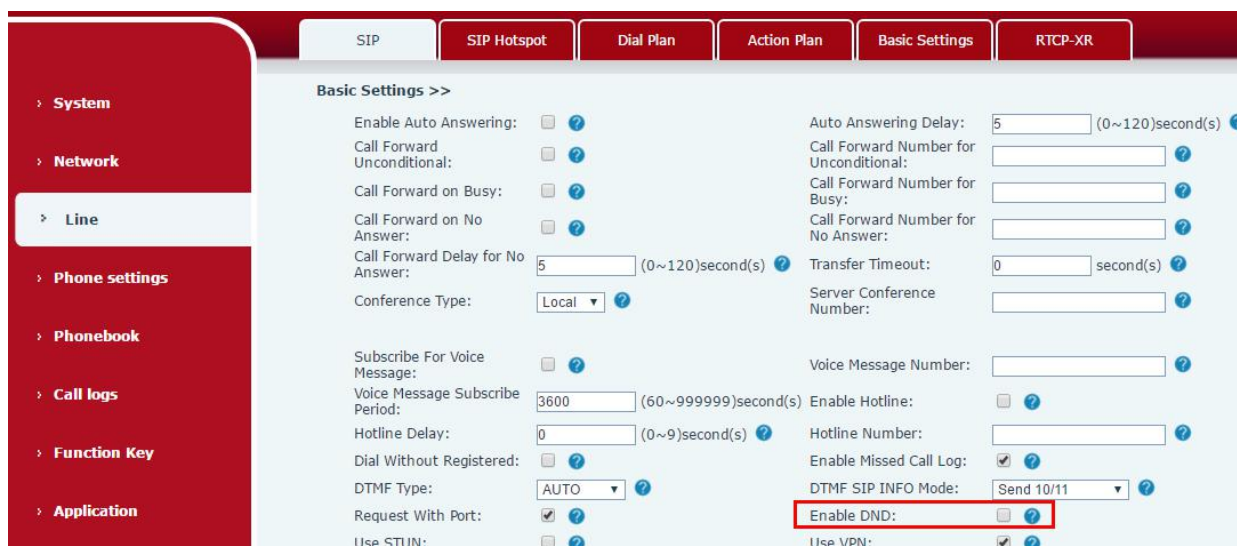

Photo 35 - Ligne NPD

8.11 Renvoi d'appel

Le renvoi d'appel est également connu sous le nom de "renvoi d'appel", qui consiste à renvoyer l'appel entrant vers un numéro spécifique en fonction des conditions et des configurations. L'utilisateur peut configurer les paramètres de renvoi d'appel de chaque ligne.

Il existe trois types :

- **Renvoi d'appel inconditionnel** – Transférer tout appel entrant vers le numéro configuré.
 - **Renvoi d'appel lorsque occupé** – Lorsque l'utilisateur est occupé, l'appel entrant est transféré vers le numéro configuré.
 - **Renvoi d'appel sur non-réponse** – Si l'utilisateur ne répond pas à l'appel entrant après le délai configuré, l'appel entrant sera transféré vers le numéro configuré.
- Interface du téléphone : Mode veille par défaut
 - 1) Appuyez sur le bouton **[Menu]** >> **[Fonction]** >> **[Renvoi d'appel]**, sélectionnez la ligne à l'aide des touches de navigation haut/bas, appuyez sur le bouton **[OK]** pour définir le renvoi d'appel.

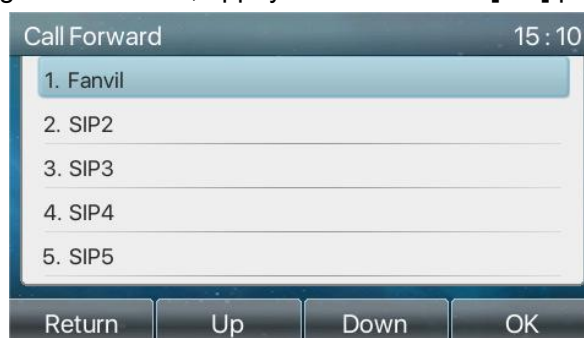

Photo 36 - Sélectionnez la ligne pour configurer le renvoi d'appel

- Sélectionnez le type de renvoi d'appel en appuyant sur le bouton de navigation haut/bas. Cliquez sur **[OK]** pour configurer le renvoi d'appel et le délai.

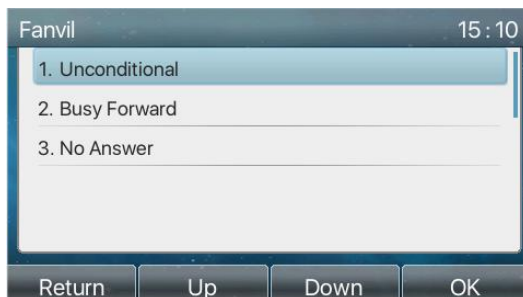

Photo 37 - Sélectionnez le type de renvoi d'appel

- Sélectionnez activer/désactiver en appuyant sur le bouton de navigation gauche/droite.

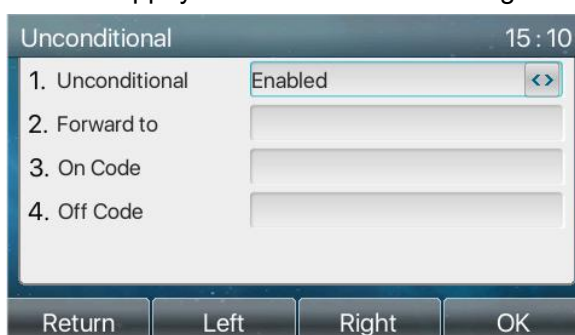

Photo 38 - Activez le transfert d'appel et configurez le numéro de transfert d'appel.

- Parcourez les paramètres définis par la touche de navigation haut/bas et saisissez les informations requises. Lorsque vous avez terminé, appuyez sur le bouton **[OK]** pour enregistrer les modifications.
- Sur interface web : Entrez dans **[Ligne] >> [SIP]**, sélectionnez une **[Ligne] >> [Paramètres]**, et définissez le type, le nombre et l'heure du transfert.

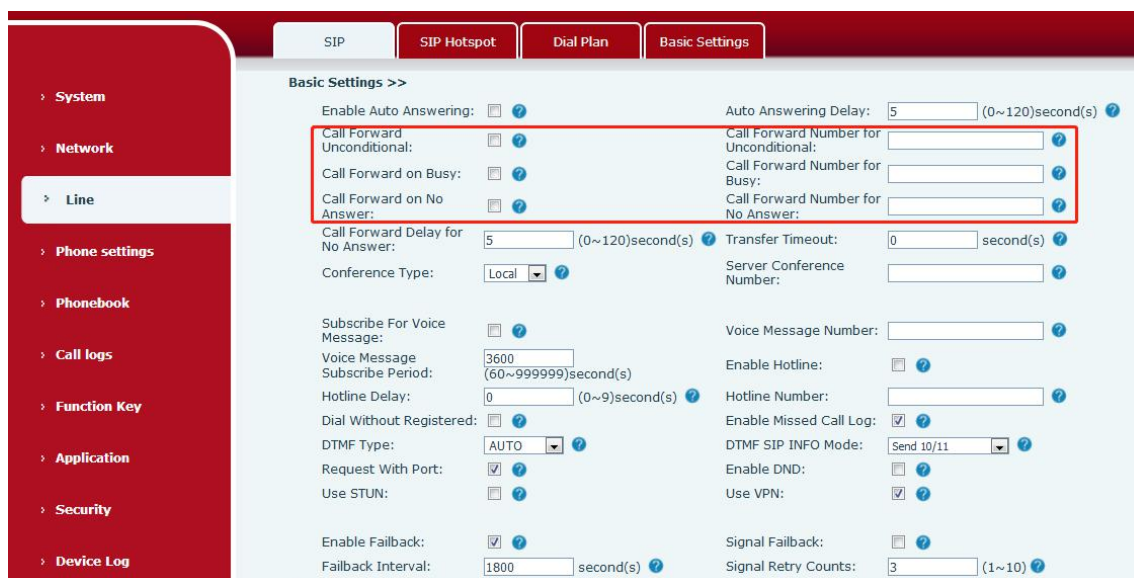

Photo 39 - Définir le renvoi d'appel

8.12 Transfert d'appel

Lorsque l'utilisateur est en train de parler avec un correspondant distant et qu'il souhaite transférer l'appel à un autre correspondant distant, il existe trois façons de transférer l'appel : le transfert aveugle, le transfert assisté et le transfert semi-assisté.

- Transfert à l'aveugle : Pas besoin de négocier avec l'autre partie, transférez lui directement l'appel.
- Transfert semi-assisté : Lorsque vous entendez la sonnerie de retour, transférez l'appel à l'autre partie.
- Transfert assisté : Lorsque l'appelant répond à l'appel, transférez l'appel à l'autre partie.
- **Remarque !** Pour plus de paramètres de transfert, veuillez vous référer à la section [12.6 Ligne >> Plan de numérotation](#)

8.12.1 Transfert à l'aveugle

Pendant l'appel, l'utilisateur appuie sur la touche de menu de fonction **[Transfert]** ou sur la touche de transfert du téléphone. ☎, saisissez alors le numéro à transférer ou appuyez sur la touche contact ou sur la touche historique pour sélectionner le numéro, appuyez à nouveau sur la touche de transfert ou sur le transfert aveugle. ☎ à un tiers. Une fois que le tiers a sonné, le téléphone indique que le transfert a réussi et raccroche.

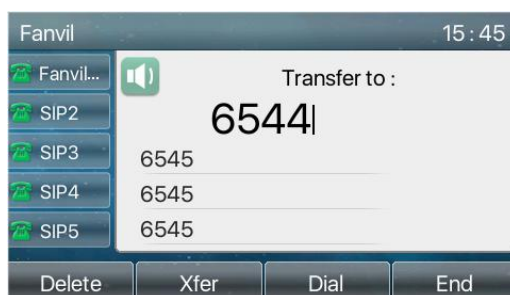

Photo 40 – Interface de transfert

8.12.2 Transfert semi-assisté

Pendant l'appel, l'utilisateur appuie sur la touche de menu de fonction **[Transfert]** ou sur la touche de transfert ☎ sur le téléphone pour saisir le numéro à transférer ou appuyez sur le bouton de contact ou le bouton d'enregistrement historique pour sélectionner le numéro, puis appuyez sur le bouton d'appel.

Lorsque le tiers ne répond pas, appuyez sur le transfert sur l'interface d'appel pour effectuer le transfert de semi-présence ou appuyez sur le bouton de fin pour annuler le transfert de semi-présence.

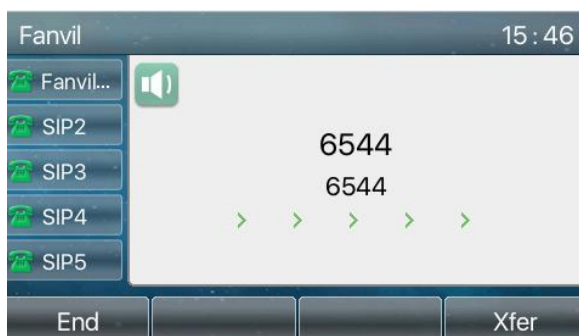

Photo 41 – Transfert semi-assisté

8.12.3 Transfert assisté

Le transfert de présence est également connu sous le nom de "mode de courtoisie", qui consiste à transférer l'appel en appelant l'autre partie et en attendant que celle-ci réponde à l'appel.

La même procédure pour appeler. En mode double appel, appuyez sur le bouton "transfert" pour transférer le premier appel vers le second.

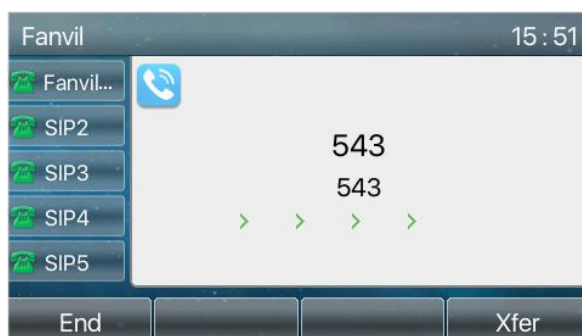

Photo 42 – Transfert assisté

8.13 Appel en attente

- Activer l'appel en attente : les nouveaux appels peuvent être acceptés pendant un appel.
- Désactiver l'appel en attente : les nouveaux appels seront automatiquement rejetés et une tonalité d'occupation sera émise.
- Activer la tonalité d'appel en attente : lorsque vous recevez un nouvel appel sur la ligne, la tonalité est émise.
- L'utilisateur peut activer/désactiver la fonction d'appel en attente dans l'interface téléphonique et dans l'interface Web.
 - Interface du téléphone : Appuyez sur **[Menu] >> [Fonction] >> [Appel en attente]**, la touche de navigation et le bouton **gauche/droit activent/désactivent** l'appel en attente et la tonalité d'appel en attente. Appuyez sur **[Menu] >> [Fonction] >> [Appel en attente]**, la touche de navigation et le bouton **gauche/droit activent/désactivent** l'appel en attente et la tonalité d'appel en attente.

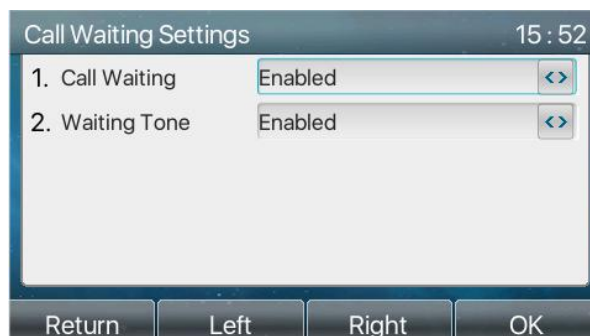

Photo 43 - Réglage d'appel en attente

- Interface web : Entrez dans [Paramètres du téléphone] >> [Fonction] >> [Paramètres], activez/désactivez l'appel en attente et la tonalité d'appel en attente.

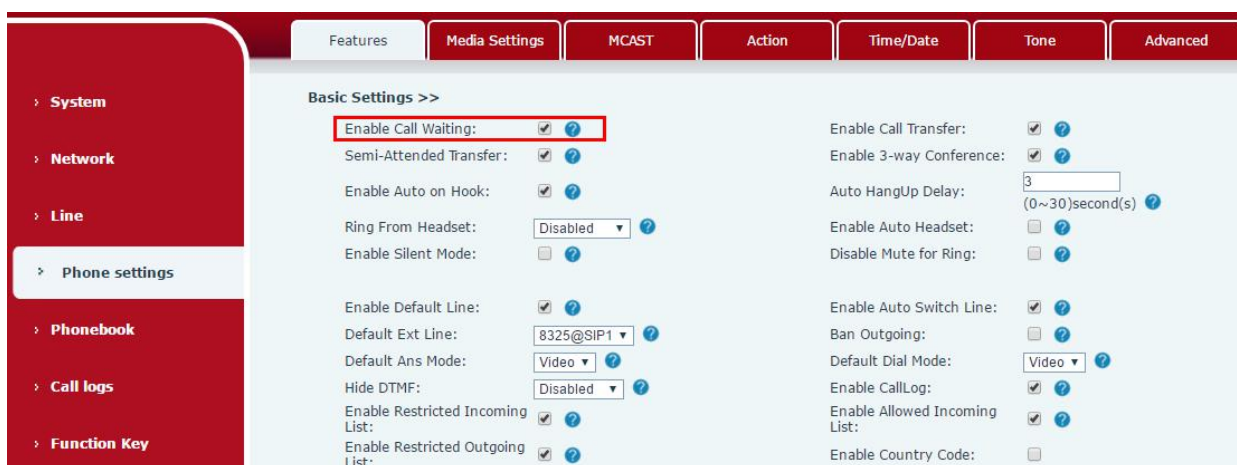

Photo 44 - Réglage de l'appel en attente sur le Web

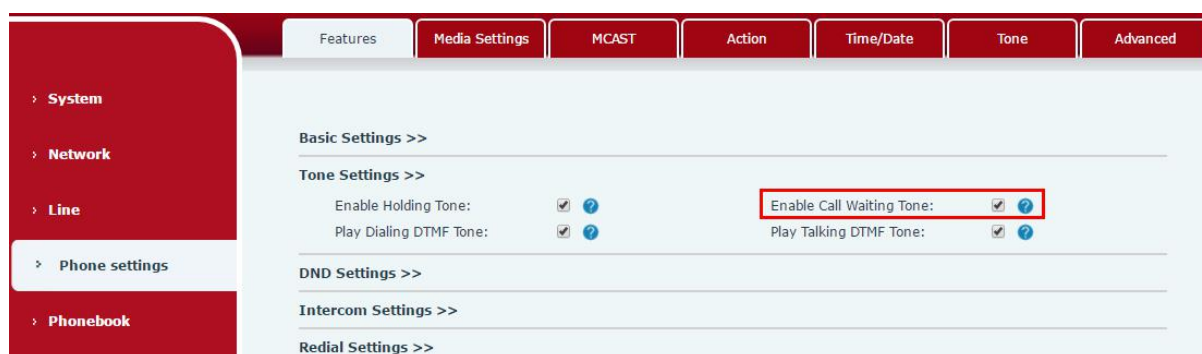

Photo 45 - Réglage de la tonalité d'appel en attente sur le Web

8.14 Conférence

8.14.1 Conférence locale

Pour organiser une conférence locale, l'utilisateur doit se connecter à la page Web et entrer dans [Ligne] >> [SIP] >> [Paramètres]. Le mode de réunion est défini comme local (le mode local est la valeur par défaut), comme le montre la figure :

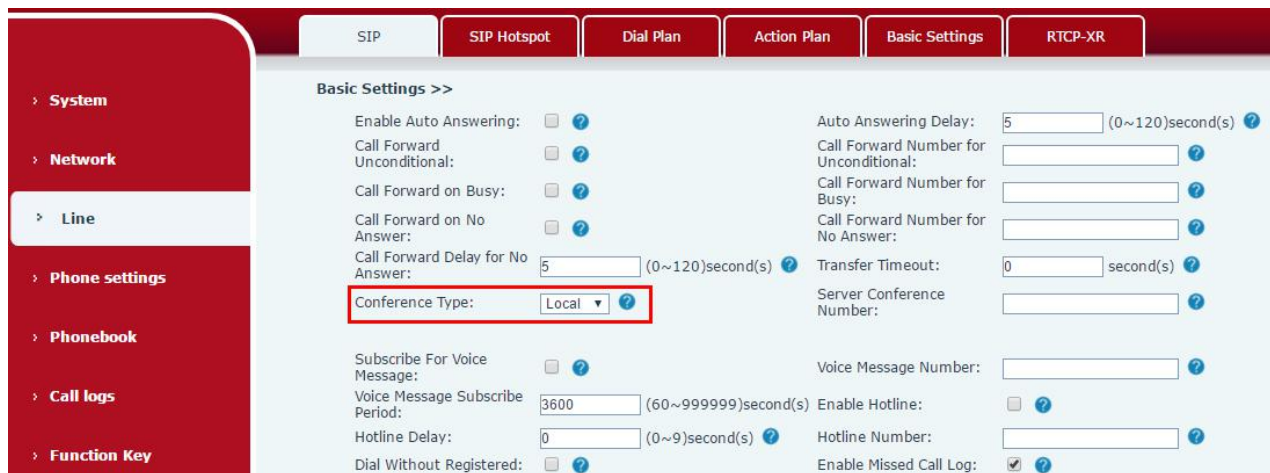

Photo 46 - Conférences locales

Deux façons de créer une conférence locale :

Le téléphone dispose de deux canaux de communication. Appuyez sur le bouton de conférence de l'interface d'appel. Lorsque vous sélectionnez le numéro de conférence, sélectionnez l'autre numéro qui existe déjà.

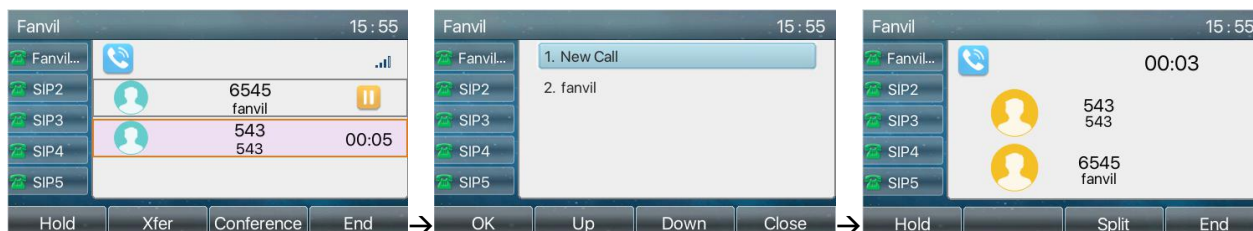

Photo 47 - Conférence locale (1)

- 1) Si le téléphone a un appel en cours, appuyez sur la touche de conférence dans l'interface d'appel, entrez le numéro pour rejoindre la réunion et appuyez sur l'appel ; Après que l'interlocuteur ait répondu, appuyez à nouveau sur la touche de conférence pour mettre en place la conférence tripartite locale :

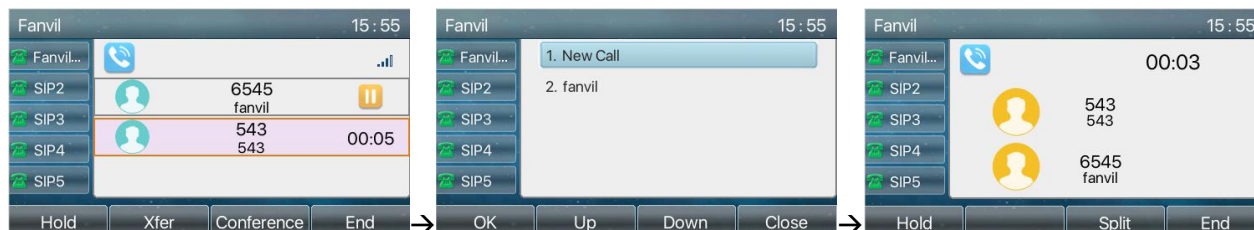

Photo 48 – Conférence locale (2)

Remarque : pendant la conférence, appuyez sur le bouton de fractionnement pour diviser la conférence et

appuyez sur le bouton de fin pour terminer l'appel.

8.14.2 Conférence en réseau

Les utilisateurs ont besoin d'un support serveur pour la conférence en réseau.

Connectez-vous à la page Web, entrez dans **[Ligne] >> [SIP] >> [Paramètres]**, définissez le mode de conférence comme mode serveur (le mode local est la valeur par défaut), définissez le numéro de salle de conférence du serveur (veuillez consulter votre administrateur système), comme indiqué sur la figure :

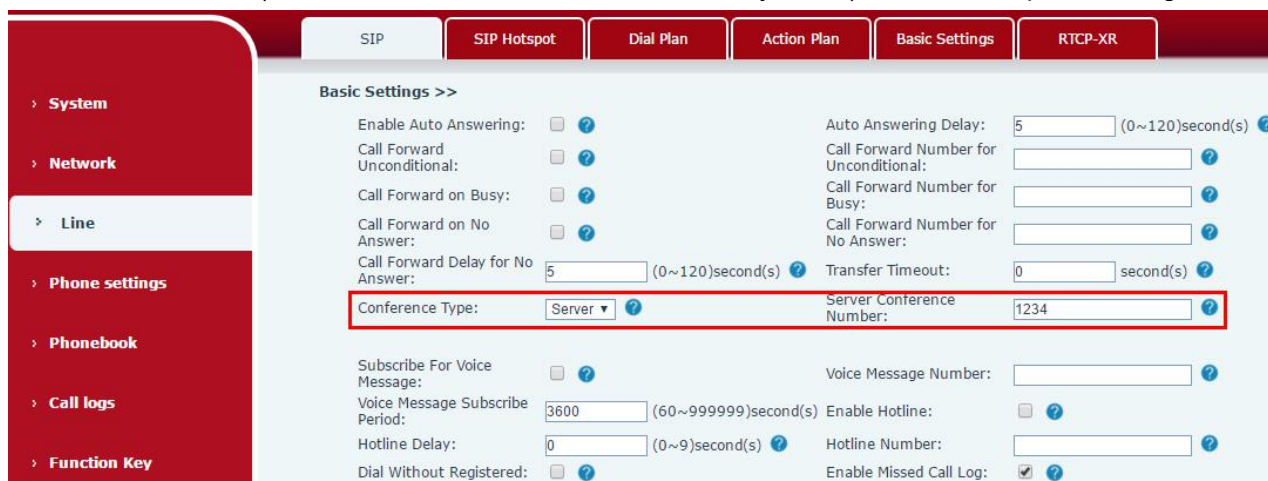

Photo 49 – Conférence en réseau

Méthode pour rejoindre une conférence réseau :

Appelez, en multi-partie, le numéro de la conférence en réseau et entrez le mot de passe puis tous entrent dans la salle de conférence.

- Les deux téléphones ont établi des appels communs. Appuyez sur le bouton de conférence pour inviter de nouveaux membres à la conférence. Suivez l'invite vocale pour opérer.

Remarque : la limite supérieure du nombre de participants à la conférence réseau varie en fonction du serveur.

8.15 Parc d'appels

Le parc d'appels nécessite un support serveur. Consultez votre administrateur système pour obtenir de l'aide.

Lorsque vous êtes en communication, s'il n'est pas pratique de répondre au téléphone à ce moment précis, vous pouvez appuyer sur le bouton de parcage configuré pour mettre l'appel en attente ; après un parcage réussi, vous pouvez reprendre l'appel en appuyant sur le bouton de parcage configuré sur d'autres appareils.

Définissez le bouton de parcage des appels :

- Interface du téléphone : appuyez longuement sur une touche de fonction pour accéder à l'interface des paramètres de la touche de fonction, ou par le biais du **[Menu] >> [Paramètres] >> [Paramètres du clavier]** entrez dans l'interface des paramètres des touches de fonction, et définissez le type de fonction de la touche comme mémoire et les sous-types comme parc d'appel, les valeurs résiduelles pour le numéro de parc d'appels du serveur, et configurez les lignes SIP correspondantes.

- Interface web : connectez-vous à la page du téléphone, naviguez dans la page **[Touche de fonction] >> [Touche de fonction]**, sélectionnez une touche DSS, définissez le type de touche de fonction comme touche de mémoire, le sous-type comme parc d'appel, et la valeur comme numéro de parc d'appel du serveur, et définissez la ligne SIP correspondante

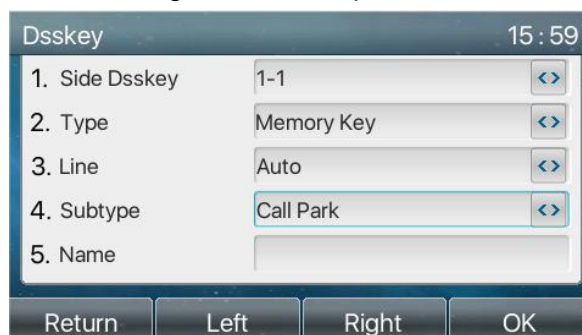

Photo 50 – Définition du parc d'appels sur interface téléphonique

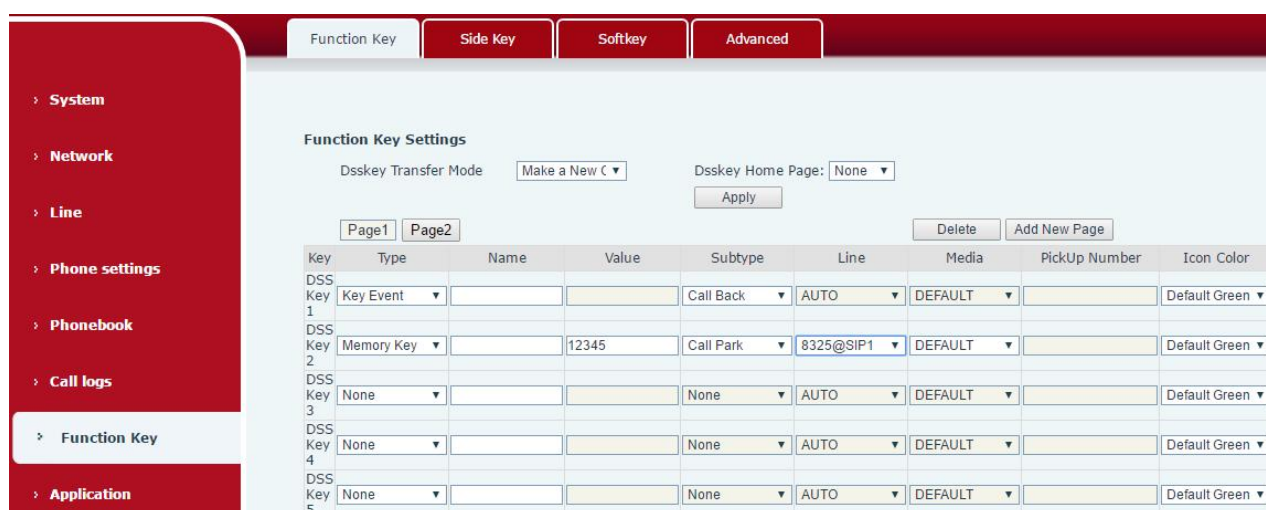

Photo 51 - Définition du parc d'appels sur l'interface web

8.16 Décrocher

Le décrochage nécessite un support serveur. Consultez votre administrateur système pour obtenir de l'aide. Vous pouvez utiliser la fonction Décrocher pour répondre aux appels entrants d'autres utilisateurs. Le téléphone peut répondre aux appels entrants en configurant la touche DSS pour le BLF et en définissant le code Décrochage.

Interface du téléphone : appuyez sur **[Menu] >> [Paramètres] >> [Paramètres du clavier] >> [Paramètres de la touche DSS]**, sélectionnez la touche de fonction à définir.

Définir la ligne, le type de touche de fonction comme touche de mémoire, le sous-type comme BLF/NOUVEL APPEL, définir le numéro d'abonnement et le code d'appel.

- D'autres téléphones appellent le numéro d'abonnement et l'extrémité opposée est en sonnerie entrante.

- Appuyez sur la touche DSS pour décrocher le téléphone.
- L'appelant prend l'appel et lui parle.

Interface web : Connectez-vous à la page Web du téléphone, entrez dans la page **[Touche de fonction]** >> **[Touche de fonction]**, sélectionnez une touche DSS, définissez le type de touche de mémoire comme touche de mémoire, le sous-type comme BLF/Nouvel Appel, et définissez la ligne SIP correspondante et les codes d'appel.

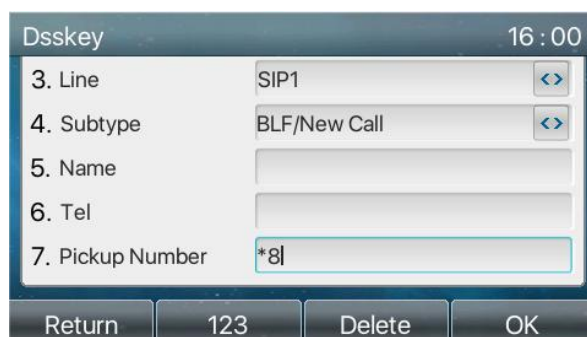

Photo 52 - Réglage du décrochage téléphonique

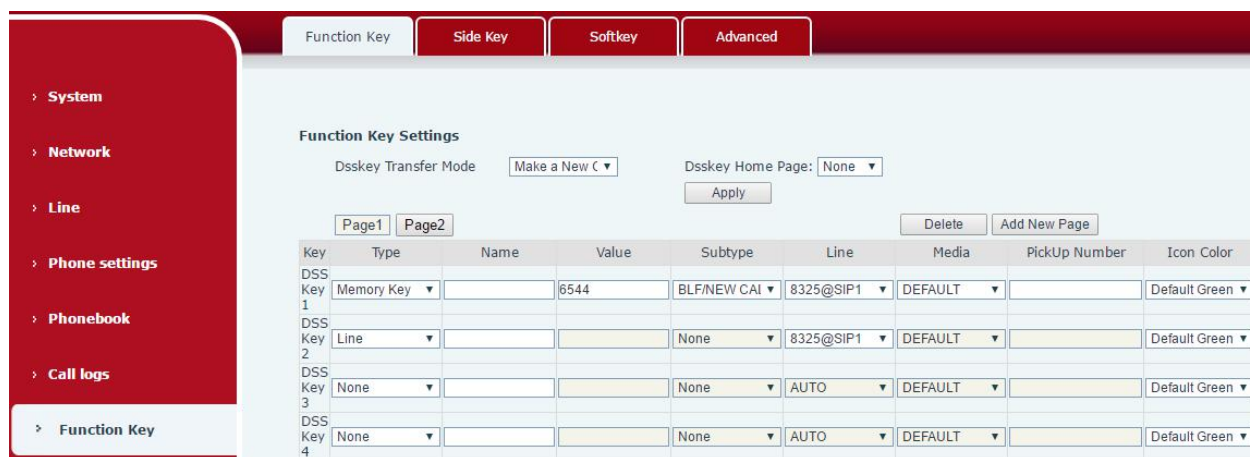

Photo 53 - Réglage du décrochage téléphonique sur l'interface web

8.17 Appel anonyme

8.17.1 Appel anonyme

Le téléphone peut configurer des appels anonymes pour masquer le numéro et le nom de l'appelant.

- Vous pouvez voir l'anonymat dans **[Menu]** >> **[Avancée]** >> **[Comptes]** >> **[Avancé]**.
- La valeur par défaut est « aucun », c'est-à-dire désactivée, et RFC3323 et RFC3325 sont optionnels.
- Sélectionnez l'un d'entre eux pour ouvrir l'appel anonyme.

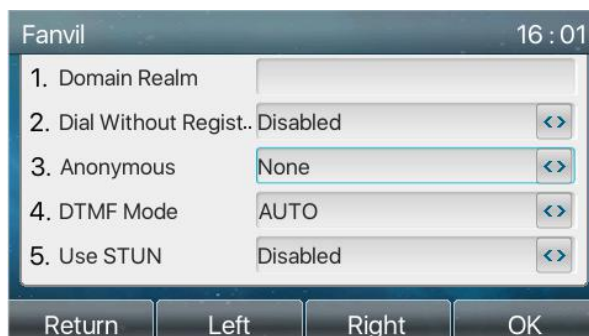

Photo 54 - Activer l'appel anonyme

- Sur la page web, le menu **[Ligne] >> [SIP] >> [Avancée]** peut également ouvrir le mode des appels anonymes.
- Le réglage permettant d'activer les appels anonymes correspond également à la ligne SIP. C'est-à-dire que le réglage sous la page SIP1 ne peut prendre effet que sur la ligne SIP1.

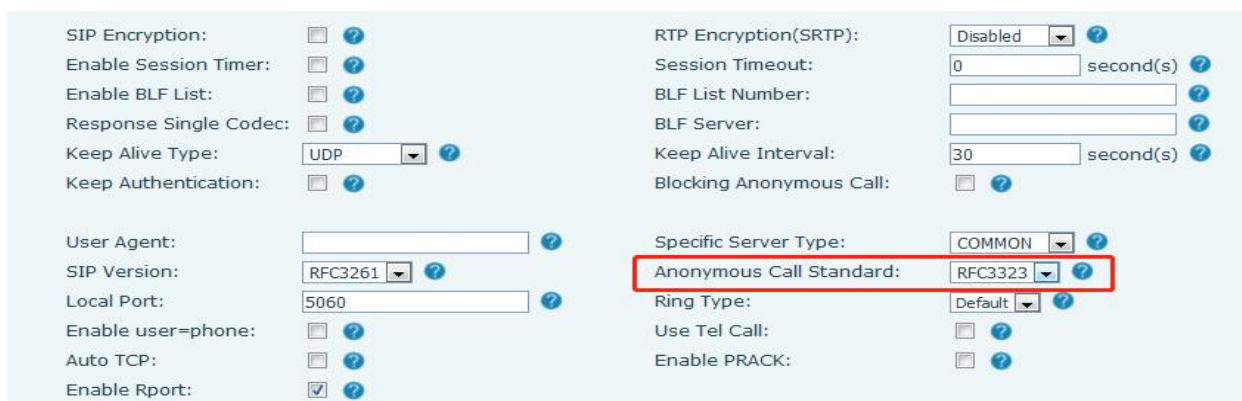

Photo 55 - Activer l'appel anonyme sur l'interface web

Ce qui suit est la transcription d'un appel anonyme reçu par le téléphone.



Photo 56 - Journal des appels anonymes

8.17.2 Bannir les appels anonymes

L'appareil peut être réglé pour interdire les appels anonymes, c'est-à-dire que les appels anonymes au numéro seront directement rejetés.

- Dans le téléphone **[Menu] >> [Fonction] >> [Refuser appels anonymes]**, appuyez pour entrer et toutes les lignes SIP seront affichées.
- Appuyez sur la touche logicielle **[Changer]** ou **[< >]** pour changer la ligne SIP et activer l'appel anonyme.

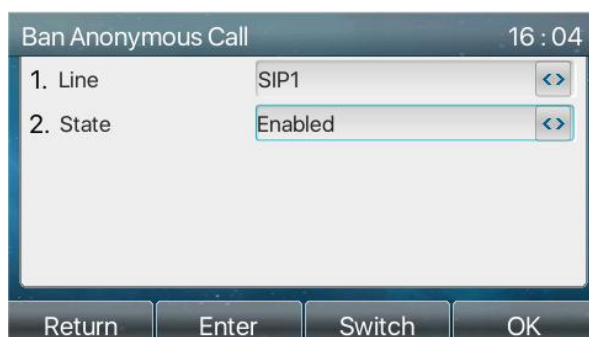

Photo 57 - Les appels anonymes ne sont pas autorisés sur le téléphone

- Sur la page web **[Ligne] >> [SIP] >> [Avancée]**, vous pouvez également désactiver les appels anonymes.
- La configuration permettant de désactiver les appels anonymes correspond également à la ligne SIP. En d'autres termes, le paramètre de la page SIP1 ne peut prendre effet que sur la ligne



Photo 58 - Paramètres de la page bloquant l'appel anonyme

8.18 Hotline

L'appareil prend en charge la numérotation en ligne directe. Après avoir configuré la numérotation en ligne directe, décrochez directement le combiné, le dispositif mains-libres, l'écouteur, etc., et le téléphone appellera automatiquement en fonction du délai de la ligne directe.

- Dans le téléphone **[Menu] >> [Fonction] >> [Avancé] >> [Hotline]**, touchez pour entrer et toutes les lignes SIP seront affichées.
- Définissez ensuite la hotline pour chaque ligne SIP, qui est désactivée par défaut.
- Ouvrir la ligne d'assistance, définir le numéro de la hotline, définir le temps de retard de la hotline.



Photo 59 - Interface de paramétrage de la hotline

- Sur le site web **[Ligne] >> [SIP] >> [Paramètres]**, vous pouvez également configurer une hotline.
- La hotline configurée correspond également à la ligne SIP. Autrement dit, la hotline définie dans la page Web SIP1 ne peut être activée que dans la ligne SIP1.

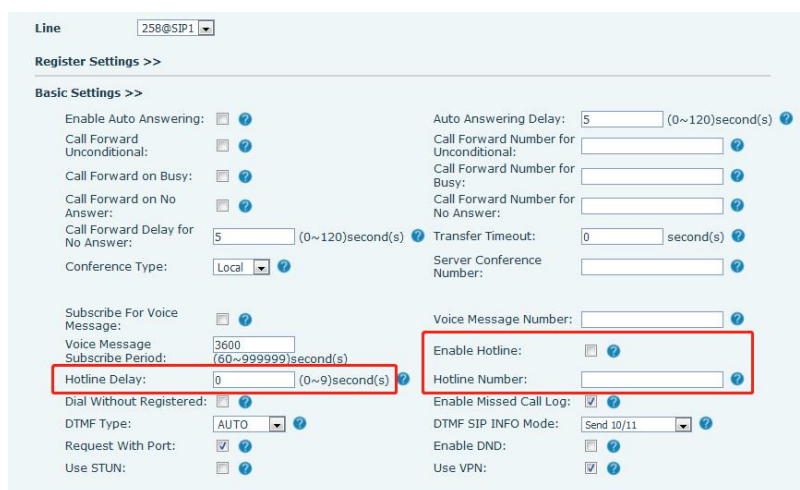

Photo 60 - Mise en place d'une hotline téléphonique sur la page web

8.19 Appel d'urgence

La fonction d'appel d'urgence permet de graver le numéro d'appel d'urgence correspondant sur le téléphone après avoir activé le verrouillage du clavier. Vous pouvez également appeler les services d'urgence lorsque votre téléphone est verrouillé.

- 1) Configurer le numéro d'appel d'urgence : connectez-vous à la page du téléphone, entrez dans la page **[Paramètres du téléphone] >> [Paramètres de fonction] >> [Paramètres]**, configurez le code d'appel d'urgence, si vous devez configurer plus d'un code d'appel d'urgence, veuillez utiliser ", "pour séparer.

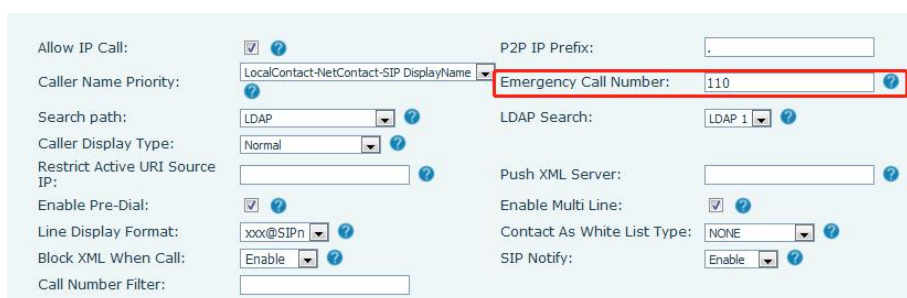

Photo 61 - Créer un numéro d'appel d'urgence

- 2) Lorsque le téléphone règle le verrouillage du clavier, vous pouvez appeler le numéro d'appel d'urgence sans le déverrouiller, comme indiqué sur la figure :

**Photo 62 - Composer le numéro d'urgence**

9 Fonctions avancées

9.1 BLF (Indicateur d'occupation)

9.1.1 Configurer la fonctionnalité BLF

- Interface web : connectez-vous à la page du téléphone, naviguez dans **[Touche de fonction]** >> **[Touche de fonction]**, sélectionnez une touche DSS, définissez le type de touche de fonction comme touche de mémoire, choisissez le sous-type parmi BLF/NOUVEL APPEL, BLF/BXFER, BLF/AXFER, BLF/CONF, définissez la valeur BLF/DTMF comme le numéro à souscrire, définissez la ligne SIP correspondante. Le numéro à souscrire est fourni par le serveur.

L'utilisation spécifique se réfère à [8.16 Décrocher](#).

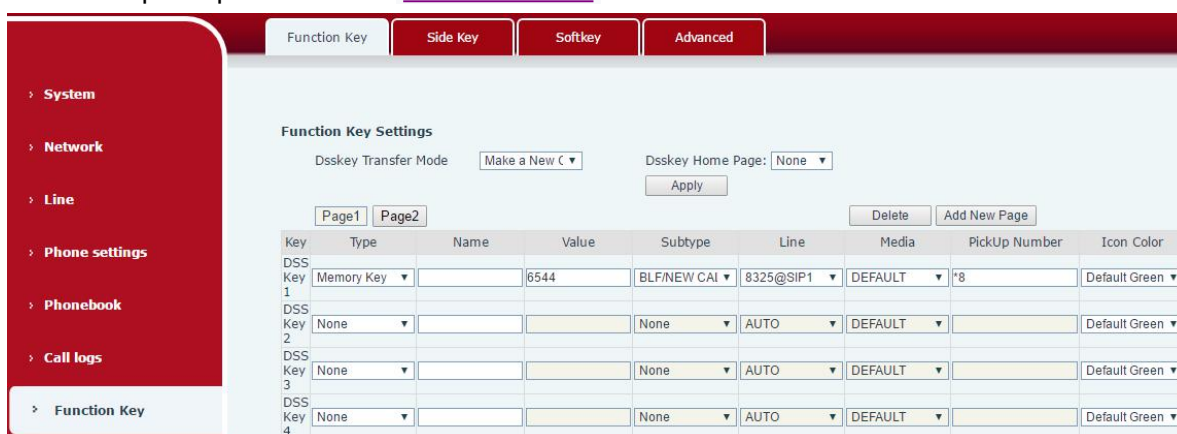

Photo 63 - Configuration web de la Touche de fonction BLF

- Interface téléphonique : appuyez longuement sur une touche de fonction pour accéder à l'interface des paramètres de la touche de fonction, ou allez dans **[Menu]** >> **[Paramètres]** >> **[Clavier]** pour entrer dans **[Touche de fonction programmable]** afin de définir l'interface des paramètres, définissez les types de fonction de la touche comme des touches de mémoire et un sous-type de BLF/NOUVEL APPEL, BLF/BXFER, BLF/AXFER, BLF/CONF, BLF/DTMF.

Les valeurs sont le numéro d'abonnement et la configuration des lignes SIP correspondantes.

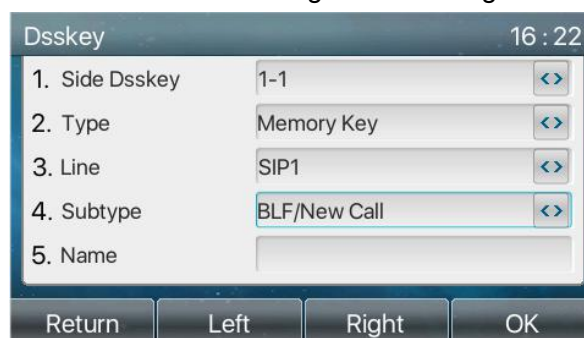

Photo 64 - Configuration sur téléphone de la Touche de fonction BLF

Table 12 - Liste des paramètres du sous-type de touche de fonction BLF

Sous-type	Description de la veille	Description de l'appel
BLF/NOUVEL APPEL	Appuyer sur la touche BLF en veille pour composer le numéro d'abonné.	Lorsque vous appuyez sur cette touche BLF pendant que vous parlez à un autre utilisateur, vous créez un nouvel appel avec le numéro souscrit.
BLF/BXFER	Appuyer sur la touche BLF en veille pour composer le numéro d'abonné.	Lorsque vous appuyez sur cette touche BLF pendant que vous parlez à un autre utilisateur, vous transférez l'appel en aveugle vers le numéro souscrit.
BLF/AXFER	Appuyer sur la touche BLF en veille pour composer le numéro d'abonné.	Lorsque vous appuyez sur cette touche BLF pendant que vous parlez à un autre utilisateur, vous assistez au transfert de l'appel vers le numéro souscrit.
BLF/Conférence	Appuyer sur la touche BLF en veille pour composer le numéro d'abonné.	Lorsque vous appuyez sur cette touche BLF pendant que vous parlez à un autre utilisateur, vous invitez le numéro d'abonné à se joindre à la réunion.
BLF/DTMF	Appuyer sur la touche BLF en veille pour composer le numéro d'abonné.	Lorsque vous appuyez sur la touche BLF pendant que vous parlez à un autre utilisateur, le téléphone envoie automatiquement le DTMF correspondant au numéro de la touche BLF.

9.1.2 Utiliser la fonctionnalité BLF

Le BLF, également appelé "Busy Light Field", informe l'utilisateur de l'état de l'objet souscrit et est utilisé par le serveur pour prendre l'appel. Le BLF vous aide à surveiller l'état de votre interlocuteur (inactif, sonnerie, conversation, arrêt).

Fonction BLF :

- Surveiller l'état des téléphones abonnés.
- Appeler le numéro souscrit.
- Transférer des appels/des appels vers le numéro souscrit.
- Prendre les appels entrants du numéro souscrit.

1) Surveille l'état des téléphones abonnés.

Configuration des touches de fonction BLF, lorsque l'abonnement du numéro de l'état (repos, sonnerie, conversation) est modifié, les voyants de la touche de fonction changent en conséquence, voir [annexe III 6.3 LED](#) pour en savoir plus.

2) Appelez le numéro souscrit.

3) Lorsque le téléphone est en mode veille, appuyez sur la touche BLF configurée pour appeler le numéro souscrit.

4) Transférez les appels vers le numéro souscrit.

Référez vous au [Tableau 9.1.1 Touche de fonction BLF](#) liste de paramètres de sous-type, la touche BLF peut être utilisée pour la rotation aveugle, la rotation d'attention et la rotation de semi-attention de l'appel en cours, et peut également inviter le numéro souscrit à se joindre à l'appel et à envoyer des DTMF, etc.

5) Récupérer les appels entrants des téléphones abonnés.

Lors de la configuration de la touche de fonction BLF, configurez le numéro de prise en charge.

Lorsque le téléphone du numéro d'abonnement sonne, la led deviendra rouge à ce moment-là. Si cela arrive,

appuyez sur la touche BLF pour répondre à l'appel entrant du numéro souscrit.

Référez vous à l'[annexe III 6.3, LED BLF](#)

9.2 Liste des BLF

La clé BLF List consiste à placer le numéro à abonner dans un groupe du côté du serveur, et le téléphone utilise l'URL de ce groupe pour effectuer un abonnement unifié. Les informations spécifiques, le numéro, le nom et l'état de chaque numéro peuvent être résolus sur la base des notifications envoyées par le serveur. La touche mémoire inoccupée est alors définie comme la touche de liste BLF. Si l'état de l'objet d'abonnement change ultérieurement, l'état de la lumière correspondante sera modifié.

Configurer la fonction de liste BLF : se connecter à la page du téléphone, entrer dans la page **[Ligne] >> [SIP] >> [Avancée]**, ouvrir la liste BLF, et configurer le numéro de la liste BLF.

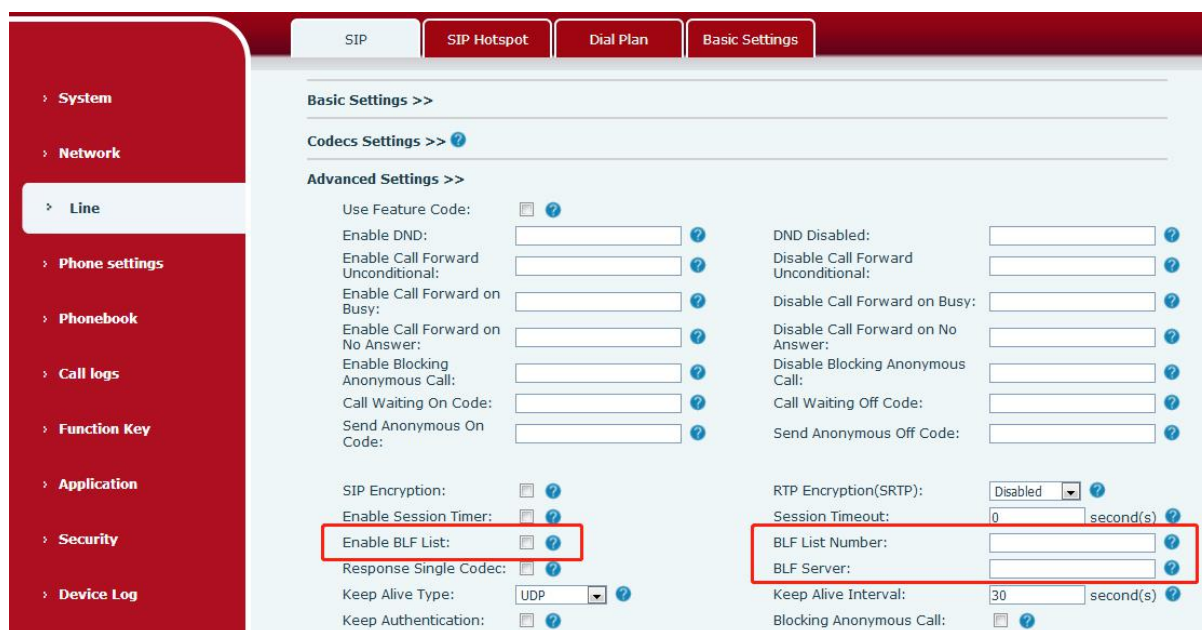

Photo 65 - Configurer la fonctionnalité de la liste BLF

Utiliser la fonction Liste BLF: une fois la configuration terminée, le téléphone s'abonne automatiquement au contenu du groupe Liste BLF. Les utilisateurs peuvent surveiller, appeler et transférer le numéro correspondant en appuyant sur la touche de la liste BLF.

Function Key Settings

Dsskey Transfer Mode: Dsskey Home Page:

Key	Type	Name	Value	Subtype	Line	Media	PickUp Number	Icon Color
DSS Key 1	BLF List Key			None	8325@SIP1	DEFAULT		Default Green
DSS Key 2	None			None	AUTO	DEFAULT		Default Green
DSS Key 3	None			None	AUTO	DEFAULT		Default Green
DSS Key 4	None			None	AUTO	DEFAULT		Default Green

Photo 66 - Affichage du numéro de la liste BLF

9.3 Enregistrement

L'appareil peut prendre en charge l'enregistrement pendant un appel.

9.3.1 Enregistrer en local (sur clé USB)

L'enregistrement local doit être monté sur un lecteur flash usb pour permettre l'enregistrement, l'appareil doit donc prendre en charge un lecteur flash usb. Référez vous à la section [4.2 Description matérielle](#) pour voir les modèles supportés.

Lorsque vous utilisez l'enregistrement local, il est nécessaire de démarrer l'enregistrement sur la page du téléphone.

[Application] >> [Gérer l'enregistrement], sélectionnez le type de local et définissez le codage vocal.

La page web se présente comme suit :

Record Setting

Enable Record:

Record Type:

Voice Codec:

Recording List

Index	File Name	File Size
<input type="button" value="Delete"/>		

Photo 67 – Enregistrement local

Étapes de l'enregistrement local :

- Branchez le disque U dans le port USB du téléphone, ouvrez l'enregistrement sur la page Web et définissez le type d'enregistrement comme enregistrement local.
- Définissez le type de touche DSS comme événement de touche et le type comme enregistrement dans l'interface téléphone/web.

- Établissez un appel sur une ligne et appuyez sur la touche d'enregistrement (touche DSS).
- Terminez l'enregistrement. Terminez l'appel.

View local recording:

- Entrez dans **[Menu] >> [Application] >> [USB]**.
- Entrez sur **[USB]** pour visualiser le fichier d'enregistrement.
- Ou entrez dans la page web **[Application]** sous **[Gérer l'enregistrement]** pour voir le fichier d'enregistrement.

Pour écouter l'enregistrement :

- Entrez dans **[Menu] >> [Application] >> [USB]**.
- Saisissez **[USB]** pour visualiser le fichier d'enregistrement.
- Sélectionnez le fichier d'enregistrement que vous voulez écouter, et cliquez sur le bouton "lecture" de la touche programmable pour écouter l'enregistrement.

9.3.2 Enregistrement sur serveur

Lorsque vous utilisez le serveur réseau pour enregistrer, il est nécessaire d'ouvrir l'enregistrement dans la page Web du téléphone **[Application] >> [Gérer l'enregistrement]**. Le type est sélectionné comme réseau, l'adresse et le port du serveur d'enregistrement sont renseignés et le codage vocal est sélectionné. La page Web est la suivante :

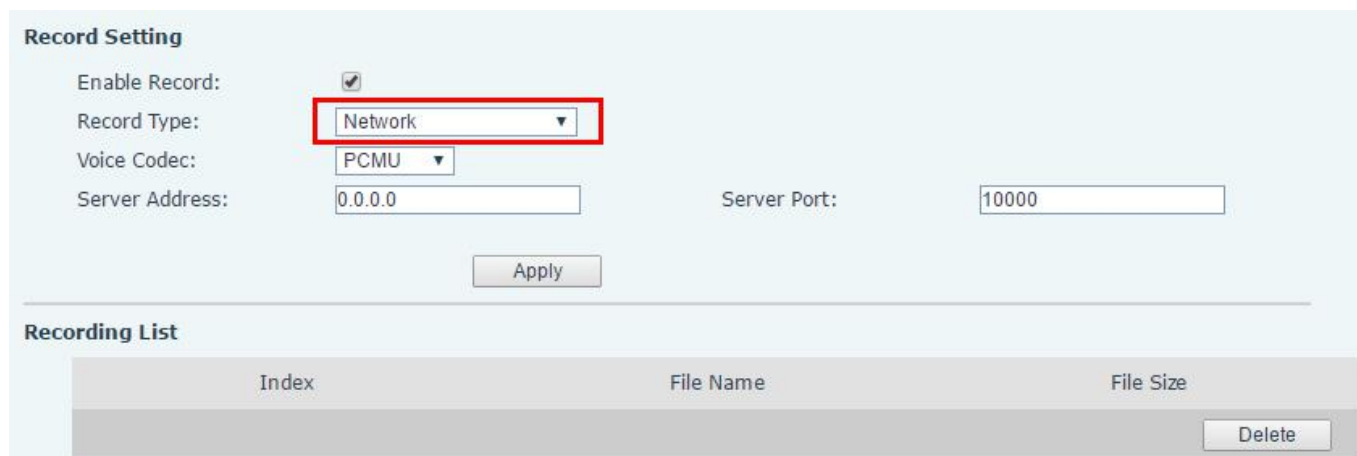

Record Setting

Enable Record:

Record Type: **Network** ▼

Voice Codec: **PCMU** ▼

Server Address: Server Port:

Recording List

Index	File Name	File Size
<input type="button" value="Delete"/>		

Photo 66 - Enregistrement sur serveur Web

Note: à utiliser avec le logiciel d'enregistrement Fanvil.

9.3.3 Enregistrement SIP INFO

Le téléphone est enregistré auprès d'un serveur qui prend en charge l'enregistrement SIP INFO. Après avoir enregistré le compte, vérifiez le module d'enregistrement de **[Application]** >> **[Gérer l'enregistrement]** pour ouvrir l'enregistrement, et le type d'enregistrement est SIP INFO.

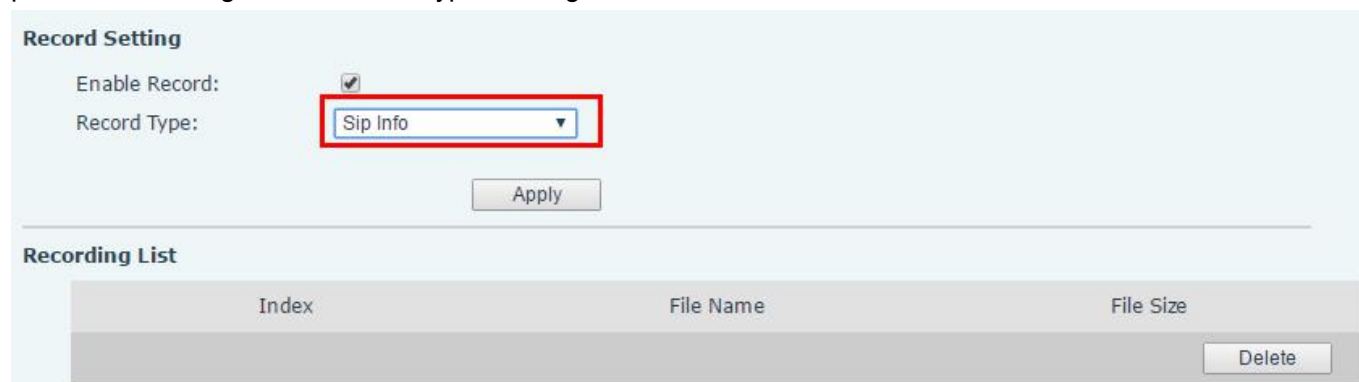

Photo 69 - Enregistrement SIP Info sur le web

9.4 Agent

La fonction d'agent du téléphone peut être réalisée : lorsque plusieurs personnes utilisent un appareil pour des services d'agent à différents moments, elles peuvent rapidement enregistrer leur compte SIP sur le même serveur. Les fonctions Agent du téléphone peuvent être divisées en deux modes : Normal et Hôtel Guest. Le mode Hotel Guest nécessite une prise en charge par le serveur.

Mode Normal:

Configurer la fonction d'agent : définissez une touche DSS comme agent, appuyez sur la touche de fonction ou entrez dans le **[Menu]** >> **[Fonction]** >> **[Agent]** pour accéder à la page de l'agent. Le serveur SIP doit être configuré avant que le compte puisse être configuré.

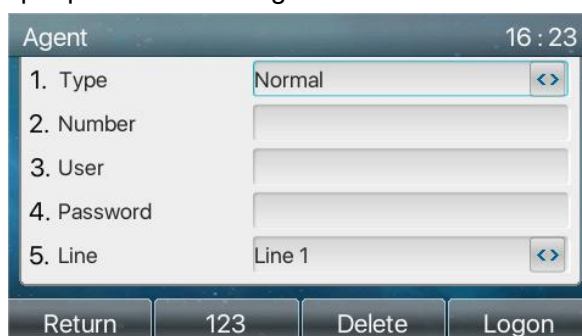

Photo 70 - Configurer le compte agent en mode normal

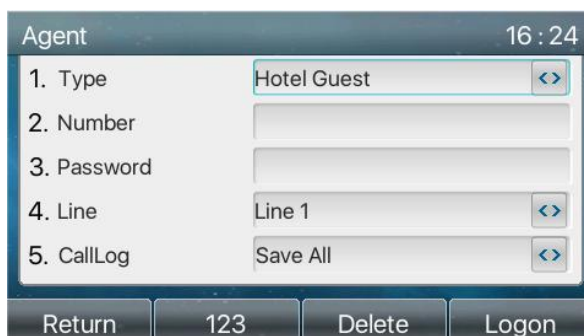

Photo 71 - Configurer le compte proxy-hôtel en mode invité

Table 13 – Mode d'agence

Paramètre	Description
Mode normal	
Numéro	Définissez le numéro de compte proxy.
Utilisateur	Définissez le numéro de compte proxy pour vérifier le nom d'utilisateur.
Mot de passe	Définissez le numéro de compte proxy pour vérifier le mot de passe.
Ligne	Sélectionnez la ligne SIP.
Journal d'appels	Les utilisateurs peuvent choisir d'enregistrer tous les types, ou de les supprimer.
Mode invité d'hôtel	
Numéro	Définissez le numéro de compte proxy.
Mot de passe	Définissez le numéro de compte proxy pour vérifier le mot de passe.
Ligne	Sélectionnez la ligne SIP.
Journal d'appels	Les utilisateurs peuvent choisir d'enregistrer tous les types, ou de les supprimer.

Utilisation des fonctions d'agent :

Une fois que le téléphone a été configuré sur le serveur SIP, saisissez le numéro correct et le mot de passe du nom d'utilisateur, cliquez sur le bouton de connexion, puis le téléphone peut être enregistré sur le serveur SIP ;

- 1) Après l'enregistrement, cliquez sur déconnexion et le téléphone peut supprimer le nom d'utilisateur et le mot de passe, et se déconnecter du compte SIP.
- 2) Cliquez sur Désenregistrer et le téléphone conserve le nom d'utilisateur et le mot de passe, et se déconnecte du compte SIP.

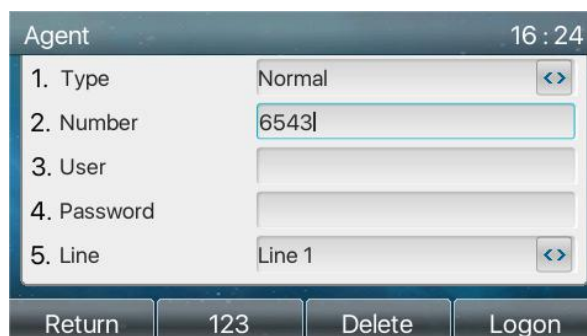

Photo 72 - Page de connexion de l'agent

9.5 Interphone

Lorsque l'interphone est activé, il peut recevoir automatiquement les appels de l'interphone.

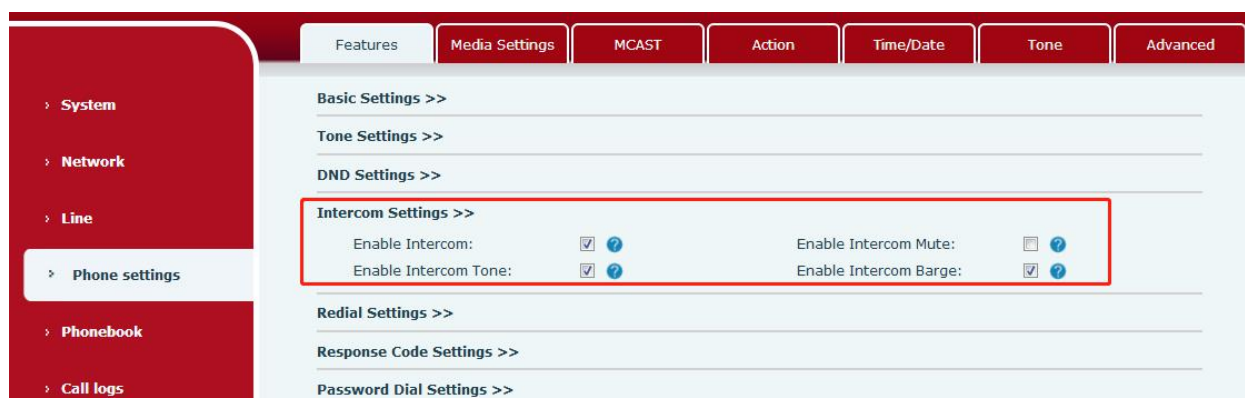

Photo 73 - Configuration de l'interphone Web

Table 14 – Configuration de l'interphone

Paramètre	Description
Activer l'interphone	Lorsque l'interphone est activé, l'appareil accepte la demande d'appel entrant avec un en-tête SIP d'instruction Alert-Info pour répondre automatiquement à l'appel après un délai spécifique.
Activer la sourdine de l'intercom	Activer le mode muet pendant l'appel intercom
Activer la tonalité d'interphone	Si l'appel entrant est un appel intercom, le téléphone émet la tonalité intercom.
Activer le barrage de l'interphone	Activez la fonction Barrage Interphone en la sélectionnant, le téléphone répond automatiquement à l'appel interphone pendant un appel. Si l'appel en cours est un appel intercom, le téléphone rejettera le deuxième appel intercom.

9.6 MCAST

Cette fonction permet à l'utilisateur d'effectuer une sorte d'appel de diffusion aux personnes qui font partie d'un groupe de multidiffusion. L'utilisateur peut configurer une touche DSS multicast sur le téléphone, ce qui lui permet d'envoyer un flux RTP (Real Time Transport Protocol) à l'adresse multicast préconfigurée sans impliquer de signalisation SIP. Vous pouvez également configurer le téléphone pour qu'il reçoive un flux RTP à partir d'une adresse d'écoute multicast préconfigurée sans impliquer de signalisation SIP. Vous pouvez spécifier jusqu'à 10 adresses d'écoute multidiffusion.

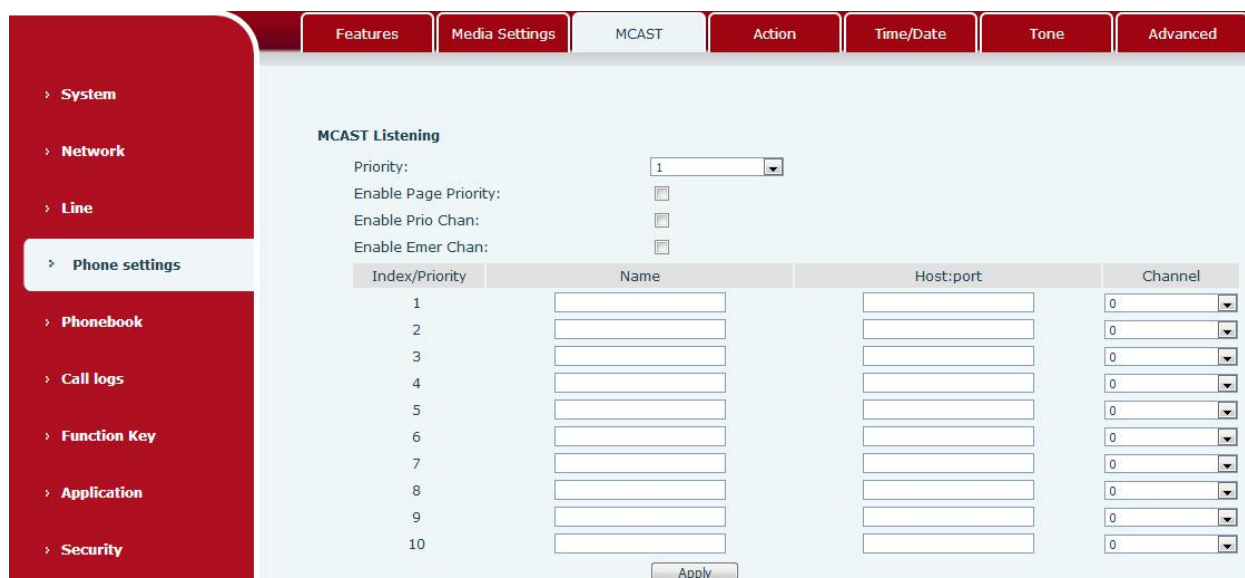

Photo 74 - Page des paramètres de multidiffusion

Table 15 - Paramètres MCAST sur interface web

Paramètres	Description
Priorité d'appel normal	Définir la priorité de l'appel actif, 1 est la plus haute priorité, 10 est la plus basse.
Activer la priorité de la page	L'appel vocal en cours est prioritaire sur tous les appels de radiomessagerie entrants.
Nom	Nom du serveur multicast écouté
Hôte:port	Adresse IP et port de multidiffusion du serveur écouté.

Multidiffusion:

- Accédez à la page Web de **[Touche de fonction]** >> **[Touche de fonction]**, sélectionnez le type de multidiffusion, définissez l'adresse de multidiffusion et sélectionnez le codec.
- Cliquez sur Appliquer.
- Configurez le nom, l'hôte et le port de la multidiffusion de réception sur la page Web de **[Phone Settings]** >> **[MCAST]**.
- Appuyez sur le DSSKEY de la touche de multidiffusion que vous avez définie.
- L'extrémité réceptrice recevra l'appel multidiffusion et diffusera la multidiffusion automatiquement.

9.7 SCA (Apparence d'appel partagé)

Les utilisateurs ont besoin du support du serveur pour utiliser la fonction SCA. Vous pouvez vous référer à <http://www.fanvil.com/Uploads/Temp/download/20180920/5ba38181e4e4b.pdf>

1) Configuration sur le téléphone

- Lors de l'enregistrement avec le serveur BroadSoft, un téléphone Fanvil peut enregistrer le compte créé précédemment sur plusieurs terminaux.

Photo 75 - Enregistrer un compte BroadSoft

- Après que le téléphone se soit enregistré auprès du serveur Broad Soft, un type de serveur doit être défini. Plus précisément, connectez-vous à la page Web du téléphone, choisissez **[Ligne] >> [SIP] >> [Avancée]** et définissez le type de serveur spécifique sur BroadSoft, comme le montre la figure suivante.

Photo 76 - Définir le serveur BroadSoft

- Si un téléphone Fanvil a besoin d'activer la fonction SCA, connectez-vous à la page Web du poste téléphonique, choisissez **[Ligne] >> [SIP] >> [Avancée]**, et sélectionnez Activer SCA. Si la fonction SCA n'est pas activée, la ligne enregistrée est la ligne privée.

The screenshot shows a configuration page with various settings. The 'Enable SCA' checkbox is highlighted with a red rectangle. Other visible settings include DNS Mode (A), Enable Strict Proxy (checked), Caller ID Header (PAI-RPID-Ff), TLS Version (TLS 1.0), Flash Mode (Normal), and several session timer values.

Photo 75 – Activer le SCA

Une fois qu'un compte est configuré et enregistré avec succès, vous pouvez configurer des lignes dont la touche DSS est **Apparence d'appel partagé** sur la page **Touche de fonction** pour faciliter la visualisation de l'état des appels du groupe. Chaque touche de ligne représente une apparence d'appel. Pour comprendre l'état de l'appel référez vous à la section [6.3 Annexe III – LED](#).

Pour faciliter la mise en attente privée, configurez les touches dont la touche DSS est Mise en attente privée sur la page Touche de fonction. Veillez à ce que la touche de mise en attente privée soit la touche de mise en attente pendant un appel.

Function Key Settings

Dsskey Transfer Mode: Dsskey Home Page:

Key	Type	Name	Value	Subtype	Line	Media	PickUp Number	Icon Color
DSS Key 1	Key Event			Private Hold	8325@SIP1	DEFAULT		Default Green
DSS Key 2	None			None	AUTO	DEFAULT		Default Green
DSS Key 3	None			None	AUTO	DEFAULT		Default Green
DSS Key 4	None			None	AUTO	DEFAULT		Default Green

Photo 76 - Touche de fonction de mise en attente privée

- Chaque téléphone enregistré auprès du serveur BroadSoft doit être configuré comme ci-dessus, puis la fonction SCA peut être utilisée.

2) Etat de la LED

Pour faciliter la visualisation de l'état des appels d'un groupe, configurez la touche DSS comme SCA.

Le tableau suivant décrit les voyants des lignes dans différents états.

Table 16 - État des LED du SCA

Etat & Direction	Local	Distant
Inactif	Off	Off
Saisi	Verte fixe	Rouge fixe
En cours (appel sortant)	Verte fixe	Rouge fixe
Alerte (appel entrant)	Vert clignotant rapidement	Vert clignotant rapidement
Actif	Verte fixe	Rouge fixe
Tenu publiquement (attente)	Vert clignotant lent	Rouge clignotant lentement
Held-private (en attente privé)	Jaune clignotant lentement	Rouge fixe
Bridge-active (Barrage actif)	Verte fixe	Rouge fixe
Bridge-held	Verte fixe	Rouge fixe

3) Apparence d'appel partagé (SCA)

Les paragraphes suivants présentent quelques exemples pour faciliter la compréhension.

Dans les scénarios suivants, le gestionnaire et la secrétaire enregistrent le même compte SCA et le compte est configuré en fonction des étapes précédentes.

Scénario 1 : Lorsque ce compte reçoit un appel entrant, les téléphones du responsable et de la secrétaire reçoivent l'appel et sonnent. Si le responsable est occupé, il peut rejeter l'appel et le téléphone du responsable cesse de sonner, mais celui de la secrétaire continue de sonner jusqu'à ce que la secrétaire rejette l'appel ou y réponde, ou jusqu'à ce que l'appel s'arrête.

Scénario 2 : Lorsque ce compte reçoit un appel entrant, si la secrétaire répond d'abord à l'appel et que le responsable doit répondre à l'appel, la secrétaire peut appuyer sur la touche de mise en attente publique pour mettre cet appel en attente et en informer le responsable. Le responsable peut appuyer sur la touche de ligne correspondant au SCA pour répondre à l'appel.

Scénario 3 : le manager est en train de passer un appel important avec un client et doit s'absenter un moment. S'il ne veut pas que d'autres personnes récupèrent cet appel, il peut appuyer sur la touche de mise en attente privée.

Scénario 4 : le responsable est en communication avec un client et demande à la secrétaire de se joindre à l'appel pour effectuer des enregistrements. La secrétaire peut appuyer sur la touche de ligne SCA correspondante pour faire irruption dans cet appel.

9.8 Message

9.8.1 SMS

Si le service de la ligne prend en charge la fonction de message court, lorsque l'autre extrémité envoie un message texte au numéro, l'utilisateur reçoit la notification du message court et affiche l'icône du nouveau SMS sur l'interface de l'écran de veille.

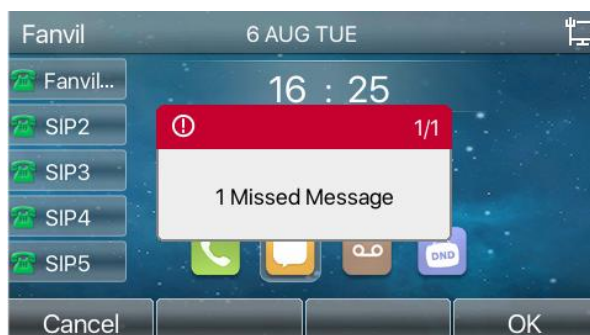

Photo 79 – Icône SMS

Envoyer des messages :

- Allez dans **[Menu]** >> **[Message]** >> **[SMS]**.
- Les utilisateurs peuvent créer de nouveaux messages, sélectionner des lignes et envoyer des numéros.
- Une fois l'édition terminée, cliquez sur Envoyer.

Affichez les SMS :

- Utilisez les touches de navigation pour sélectionner l'icône de veille **[Message]**.
- Après la sélection, appuyez sur la touche de navigation **[OK]** pour accéder à l'interface de la boîte de réception des SMS.
- Sélectionnez le message non lu et appuyez sur **[OK]** pour lire le message non lu.

Répondre à un SMS :

- Utilisez les touches de navigation pour sélectionner l'icône de veille **[Message]**.
- Après la sélection, appuyez sur la touche de navigation **[OK]** pour accéder à l'interface de la boîte de réception de SMS.
- Sélectionnez le message auquel vous voulez répondre, sélectionnez la touche logicielle **[Répondre]**, modifiez-le et cliquez sur Envoyer.

9.8.2 MWI (Indicateur de message(s) en attente)

Si le service des lignes supporte la fonction de message vocal, lorsque l'utilisateur n'est pas disponible pour répondre à l'appel, l'appelant peut laisser un message vocal sur le serveur à l'utilisateur. L'utilisateur recevra une notification de message vocal du serveur et l'appareil affichera une icône de message vocal en attente sur l'écran de veille.

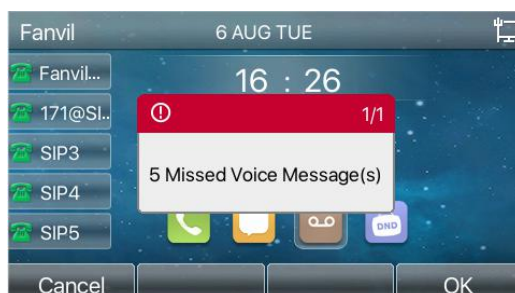

Photo 80 - Notification de nouveau message vocal

Icône de message vocal

Pour écouter un message vocal, l'utilisateur doit d'abord configurer le numéro de la messagerie vocale. Une fois le numéro de la messagerie vocale configuré, l'utilisateur peut récupérer la messagerie vocale de la ligne par défaut.

Lorsque le téléphone est en état de veille par défaut,

- La touche latérale est préinstallée avec une touche de raccourci pour les messages vocaux - la touche **[MWI]**.
- Appuyez sur **[MWI]** pour ouvrir l'interface de configuration des messages vocaux, et sélectionnez la ligne à configurer en appuyant sur les boutons de navigation haut/bas.
- Appuyez sur le bouton **[Modifier]** pour modifier le numéro du message vocal. Lorsque vous avez terminé, appuyez sur le bouton **[OK]** pour enregistrer la configuration.
- Dans la photo suivante, le "5" entre les parenthèses de la ligne 171 représente les messages vocaux non lus, et "95" représente le nombre total de messages vocaux.



Photo 81 - Interface pour les messages vocaux

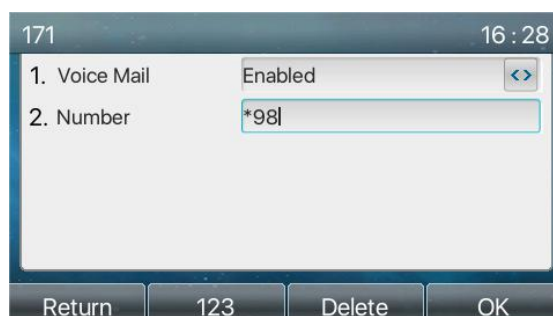

Photo 82 - Configurer le numéro de la messagerie vocale

9.9 Point d'accès SIP

La fonction point d'accès SIP est une fonction simple mais pratique. Avec des configurations simples, la fonction SIP hotspot* peut mettre en œuvre la sonnerie de groupe. Les comptes SIP peuvent être étendus. Les utilisateurs peuvent définir des fonctions comme un hotspot SIP et d'autres ensembles de téléphones (B et C) fonctionnent comme des clients de hotspot SIP. Lorsque quelqu'un appelle le poste A, les postes A, B et C fonctionnent comme des clients de hotspot SIP. Lorsque quelqu'un appelle le poste A, les postes A, B et C sonnent tous en même temps. Lorsqu'un téléphone répond à l'appel, les autres s'arrêtent de sonner. Un seul téléphone peut répondre à l'appel. Lorsque B ou C lance un appel, le numéro SIP enregistré par le téléphone A est le numéro appelant.

Pour définir un hotspot SIP, enregistrez au moins un compte SIP.

***hotspot = point d'accès**

Line 258@SIP1

Register Settings >>

Line Status: **Registered**

Activate: ?

Username: 258 ?

Authentication User: ?

Display name: 258 ?

Authentication Password: ?

Realm: ?

Server Name: ?

SIP Server 1:

Server Address: 172.16.1.2 ?

Server Port: 5060 ?

Transport Protocol: UDP ?

Registration Expiration: 3600 second(s) ?

Proxy Server Address: ?

Proxy Server Port: 5060 ?

Proxy User: ?

Proxy Password: ?

SIP Server 2:

Server Address: ?

Server Port: 5060 ?

Transport Protocol: UDP ?

Registration Expiration: 3600 second(s) ?

Backup Proxy Server Address: ?

Backup Proxy Server Port: 5060 ?

Photo 83 - Enregistrer un compte SIP

Table 17 - Paramètres du point d'accès SIP

Paramètres	Description
Tableau des appareils	Si votre téléphone est réglé sur "SIP hotspot server", le tableau des dispositifs s'affichera comme tableau des dispositifs clients connectés à votre téléphone. Si votre téléphone est configuré en tant que "client de hotspot SIP", le tableau des dispositifs s'affichera en tant que tableau des dispositifs du serveur auquel vous pouvez vous connecter.
Point d'accès SIP	
Activer le point d'accès	Définissez-le sur Activer pour activer la fonction.
Mode	Choisissez « hotspot », le téléphone sera un "serveur de hotspot SIP" ; Choisissez le client, le téléphone sera un "client de hotspot SIP".
Type de supervision	Soit la multidiffusion, soit la diffusion est correcte. Si vous voulez limiter les paquets de diffusion, il est préférable d'utiliser la diffusion. Mais, si le client choisit la diffusion, le téléphone SIP hotspot doit être diffusé.
Adresse du contrôleur	L'adresse de diffusion, du serveur hotspot et du client hotspot doit être la même.
Port distant	Entrez le numéro du port distant.

Configurer le serveur de point d'accès SIP :

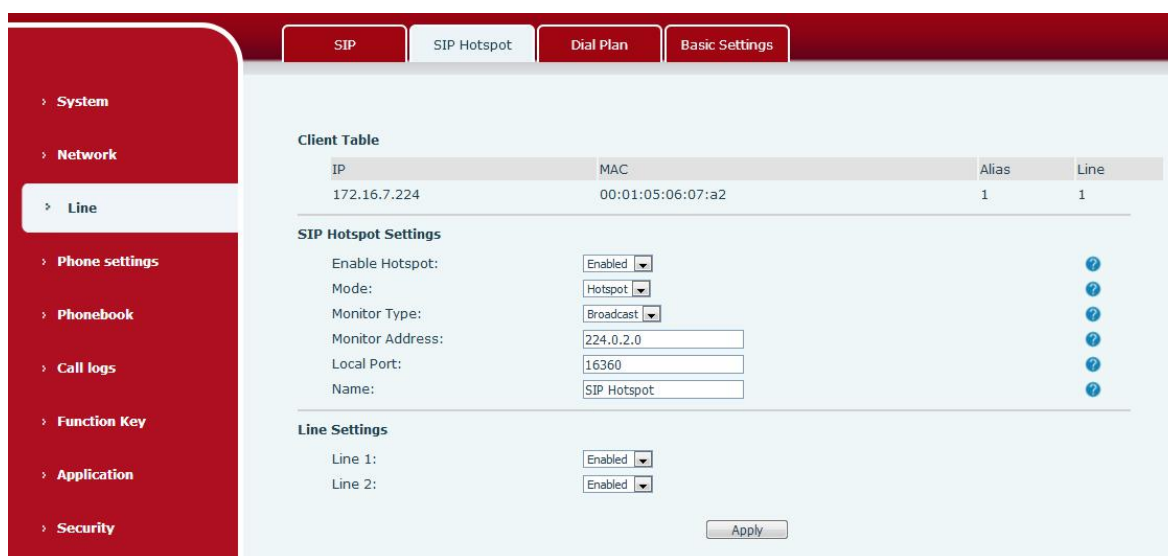

Photo 84 - Configuration du serveur de point d'accès SIP

Configurer le client du point d'accès SIP

Pour être configuré comme un client hotspot SIP, il n'est pas nécessaire de définir un compte SIP. Le poste téléphonique obtiendra et configurera automatiquement un compte SIP. Sur la page de l'onglet Hotspot SIP, définissez Mode sur Client. Les valeurs des autres options sont les mêmes que celles du point d'accès.

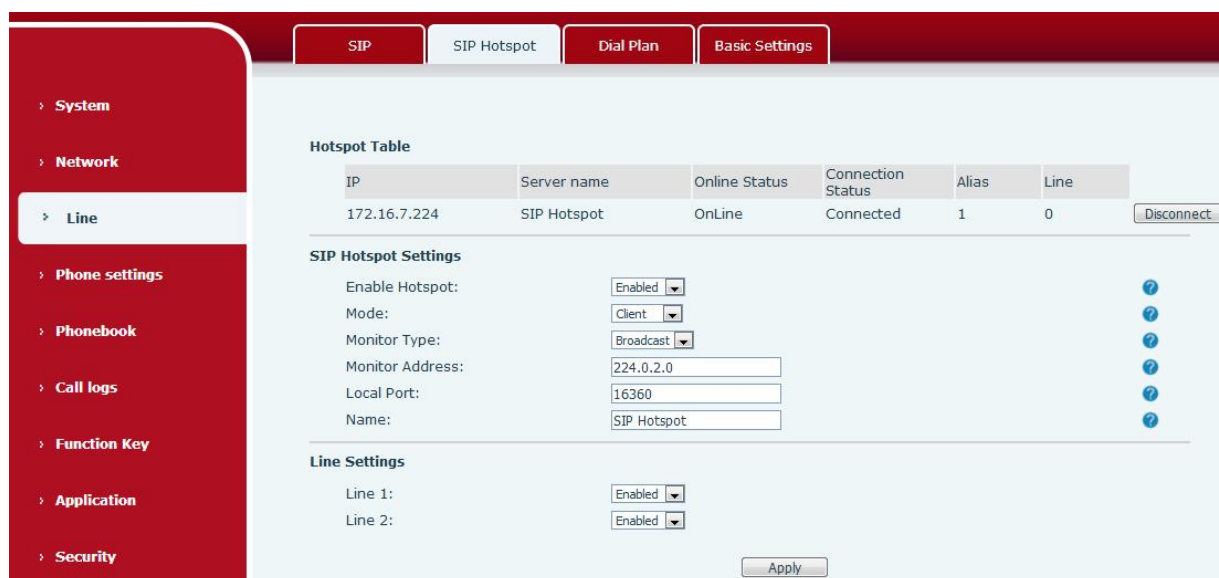

Photo 85 - Configuration du client du point d'accès SIP

Lorsque le téléphone est utilisé comme client, le numéro d'extension passe de 1 à 0. Vous pouvez afficher le numéro d'extension sur la page **[Hotspot SIP]**.

Appeler le numéro de poste :

- Le serveur hotspot et le client peuvent s'appeler l'un l'autre par le biais du numéro d'extension.
- Par exemple, le poste 1 compose le poste 0.

10 Paramètres du téléphone

10.1 Paramètres

10.1.1 Langue

L'utilisateur peut définir la langue du téléphone par le biais de l'interface du téléphone et de l'interface Web.

- Depuis le téléphone : Après avoir réinitialisé les paramètres d'usine, l'utilisateur doit définir la langue ; lors du réglage de la langue en veille, allez dans **[Menu]** >> **[Paramètres]** >> **[Langue]**, comme indiqué sur la figure.



Photo 86 - Réglage de la langue du téléphone

- Depuis l'interface web : Connectez-vous à la page Web du téléphone et définissez la langue dans le menu déroulant situé dans le coin supérieur droit de la page, comme indiqué sur la figure qui suit :

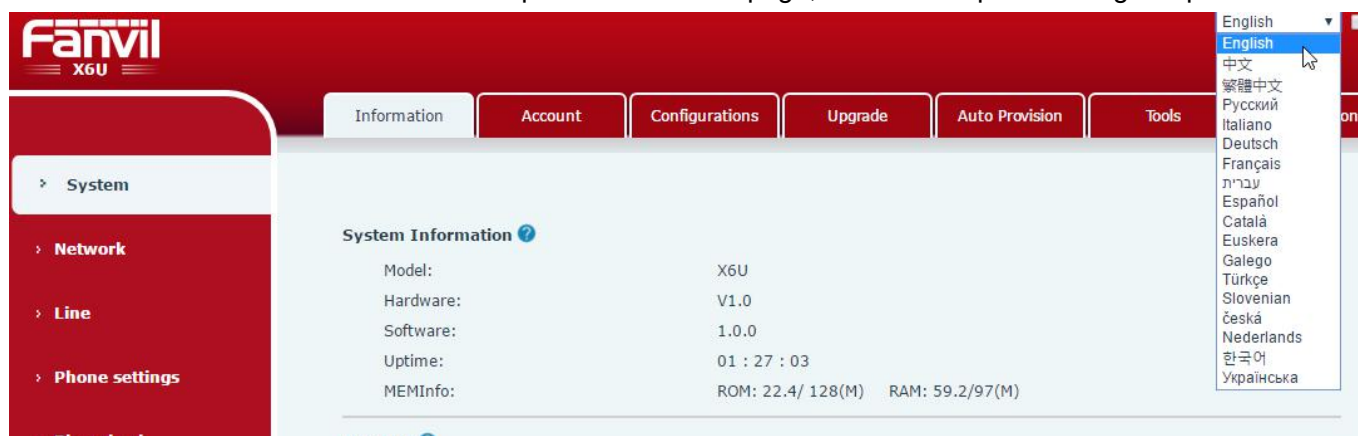

Photo 87 - Paramétrage de la langue sur interface Web

- La case située à droite de la case de réglage de la langue de l'interface Web est "Synchroniser la langue du téléphone" ; si elle est sélectionnée, la langue du téléphone sera synchronisée avec la langue de la page Web. Si elle n'est pas sélectionnée, alors elle ne sera pas synchronisée.

10.1.2 Date & Heure

Les utilisateurs peuvent régler l'heure du téléphone via l'interface du téléphone et l'interface web.

- Depuis le téléphone : Lorsque le téléphone est dans l'état de veille par défaut, appuyez sur **[Menu]** >> **[Paramètres]** >> **[Date & Heure]**, utilisez le bouton de navigation haut/bas pour modifier les paramètres, appuyez sur **[OK]** pour enregistrer après avoir terminé, comme indiqué sur la figure :



Photo 88 - Régler l'heure et la date sur le téléphone

- Depuis l'interface Web : Connectez-vous à la page Web du téléphone et entrez dans **[Paramètres du téléphone] >> [Date/Heure]**, comme indiqué sur la figure qui suit :

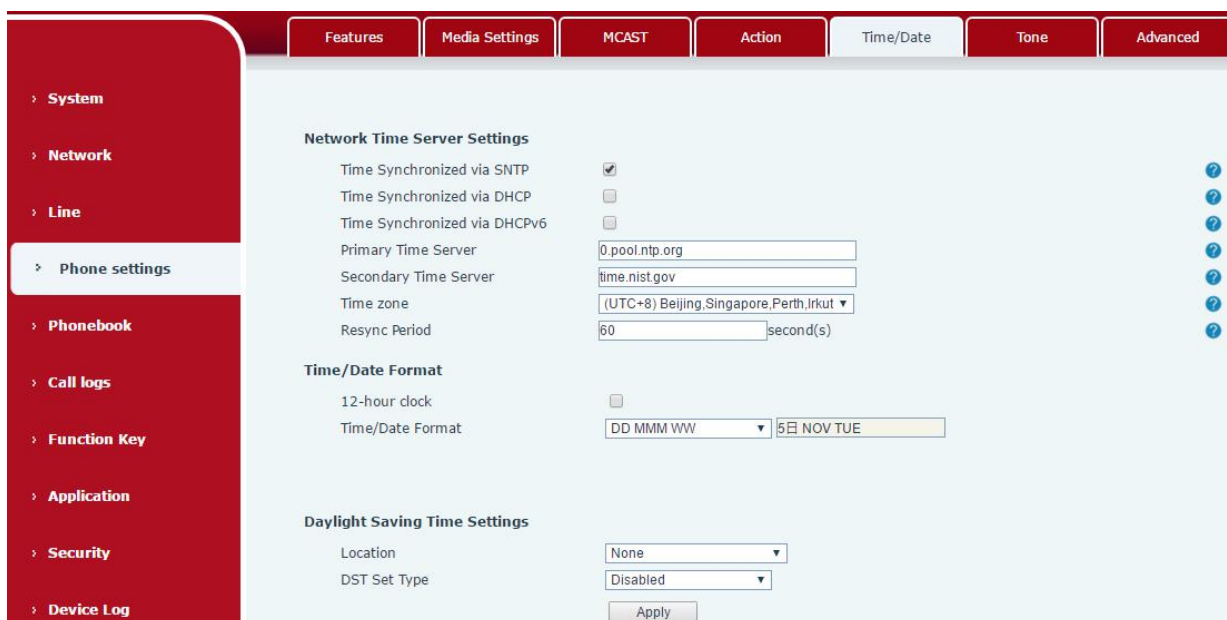

Photo 89 - Régler l'heure et la date sur l'interface web

Table 18 - Paramètres de réglage de l'heure

Paramètres	Description
Mode	Auto/Manuel Auto : Active la synchronisation de l'heure du réseau via le protocole SNTP, activée par défaut. Manuel: L'utilisateur peut modifier les données manuellement.
Serveur SNTP	Adresse du serveur SNTP
Fuseau horaire	Sélectionnez le fuseau horaire
Format d'heure	Sélectionnez le format horaire parmi les suivants : <ul style="list-style-type: none"> ■ 1 JAN, LUN ■ 1 Janvier, Lundi ■ JAN 1, LUN ■ Janvier 1, Lundi ■ LUN, 1 JAN ■ Lundi, 1 Janvier ■ LUN, JAN 1 ■ Lundi, Janvier 1 ■ JJ-MM-AA

	<ul style="list-style-type: none"> ■ JJ-MM-AAAA ■ MM-JJ-AA ■ MM-JJ-AAAA ■ AA-MM-JJ ■ AAAA-MM-JJ
Séparateur	Choisissez le séparateur entre l'année, le mois et le jour.
Horloge 12 heures	Affichez l'horloge au format 12 heures
Heure d'été	Activez ou désactivez l'heure d'été.

10.1.3 Écran

L'utilisateur peut définir les paramètres de l'écran du téléphone par le biais de l'interface du téléphone et de l'interface Web.

- Téléphone : Lorsque le téléphone est dans l'état de veille par défaut, allez dans **[Menu]** >> **[Paramètres]** >> **[Paramètres de l'écran]** pour modifier les paramètres de l'écran. Après la modification, cliquez sur **[OK]** pour enregistrer, comme indiqué sur la figure :

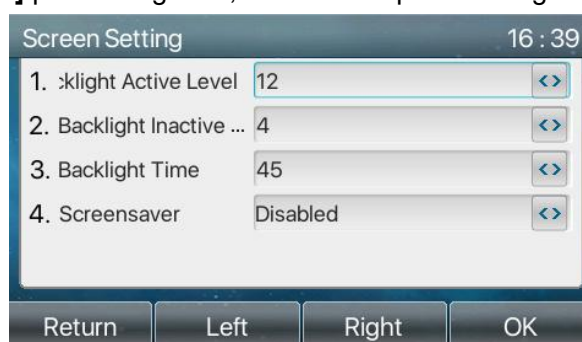

Photo 90 - Définir les paramètres de l'écran sur le téléphone

- Web : Allez dans **[Paramètres du téléphone]** >> **[Avancé]**, modifiez les paramètres de l'écran, puis cliquez sur **Appliquer** pour enregistrer.

10.1.3.1 Luminosité & retro-éclairage

- Réglez le niveau de luminosité en utilisant les nombres de 1 à 16 avec **[<]** ou **[>]**
- Définissez le niveau de luminosité en mode d'économie d'énergie de 0 à 16 avec **[<]** ou **[>]**
- Réglez la durée du rétroéclairage sur 30 secondes par défaut. Vous pouvez le désactiver ou sélectionner 15 secondes /30 secondes /45 secondes /60 secondes /90 secondes ou 120 secondes.
- L'économiseur d'écran peut être activé ou désactivé par défaut.
- Interface Web : entrez dans **[Paramètres par défaut]** >> **[Avancé]**, modifiez les paramètres de l'écran, et cliquez sur soumettre pour enregistrer



Photo 91 – Page des paramètres de l'écran

10.1.3.2 Economiseur d'écran

- Appuyez sur **[Paramètres de l'écran]** pour trouver le bouton **[Protection de l'écran]**, appuyez sur les boutons **[gauche]** / **[droite]** pour ouvrir/fermer la protection de l'écran, définissez le délai d'attente, la valeur par défaut est 15s, après avoir terminé, appuyez sur le bouton **[OK]** pour enregistrer.
- Après la sauvegarde, retournez en mode veille et entrez dans l'économiseur d'écran après 15s, comme suit :



Photo 92 - Économiseur d'écran

10.1.4 Sonnerie

Lorsque l'appareil est en mode veille par défaut,

- Appuyez sur le bouton programmable **[Menu]** jusqu'à ce que vous trouviez le menu **[Paramètres]**.
- Entrez dans le menu **[Paramètres]** jusqu'à ce que vous trouviez le menu **[Sonnerie]**.
- Entrez dans le menu **[Sonnerie]** et vous trouverez le menu **[Casque]** ou **[Mains-libres]**, appuyez sur les touches de navigation gauche/droite pour régler le volume de la sonnerie, enregistrez le réglage en appuyant sur **[OK]** lorsque vous avez terminé.
- Entrez dans le menu **[Type de sonnerie]**, appuyez sur les touches de navigation gauche/droite pour changer le type de sonnerie, sauvegardez le réglage en appuyant sur **[OK]** lorsque vous avez terminé.

10.1.5 Volume de la Voix

Lorsque l'appareil est en mode veille par défaut,

- Appuyez sur le bouton programmable **[Menu]** jusqu'à ce que vous trouviez le menu **[Paramètres]**.
- Entrez dans le menu **[Paramètres]** jusqu'à ce que vous trouviez le menu **[Volume voix]**.
- Entrez dans le menu **[Volume de la voix]** et vous trouverez les menus **[Combiné]**, **[Mains-libres]** et **[Casque]**.
- Entrez dans le menu **[Combiné]**, **[Mains-libres]** ou **[Casque]**, appuyez sur les touches de navigation gauche/droite pour régler le volume audio pour les différents modes.
- Enregistrez le réglage en appuyant sur **[OK]** lorsque vous avez terminé.

10.1.6 Message d'accueil

Lorsque l'appareil est en mode veille par défaut,

- Appuyez sur le bouton programmable **[Menu]** jusqu'à ce que vous trouviez le menu **[Paramètres]**.
- Entrez dans le menu **[Paramètres]** jusqu'à ce que vous trouviez le menu **[Message d'accueil]**.
- Appuyez sur **[OK]** pour accéder à l'interface de réglage et modifier les mots d'accueil.
- Enregistrez le réglage en appuyant sur **[OK]** lorsque vous avez terminé.

ATTENTION ! Le message de bienvenue ne peut être affiché dans le coin supérieur gauche du mode veille que lorsque l'option par défaut est désactivée.

10.1.7 Redémarrage

Lorsque l'appareil est en mode veille par défaut,

- Appuyez sur le bouton programmable **[Menu]** jusqu'à ce que vous trouviez le menu **[Paramètres]**.
- Entrez dans l'élément **[Paramètres]** jusqu'à ce que vous trouviez le menu **[Redémarrage]**.
- Appuyez sur **[OK]** et un message d'invite, "redémarrer maintenant", s'affiche.
- Appuyez sur **[OK]** pour redémarrer le téléphone ou sur **[Annuler]**.
- Le téléphone est en mode veille,
- La touche **[OK]** configurable est la touche de redémarrage. Appuyez sur **[OK]**, un message d'invite, "redémarrer maintenant", s'adresse à l'utilisateur.
- Appuyez sur **[OK]** pour redémarrer le téléphone ou sur **[Annuler]** pour quitter.

10.2 Annuaire téléphonique

10.2.1 Contacts locaux

L'utilisateur peut enregistrer les informations des contacts dans le répertoire téléphonique et composer le(s) numéro(s) de téléphone du contact à partir du répertoire téléphonique. Pour ouvrir le répertoire téléphonique, l'utilisateur doit appuyer sur la touche de menu **[Contact]** dans l'écran de veille par défaut ou sur le clavier. Par défaut, le répertoire téléphonique est vide. L'utilisateur peut ajouter des contacts dans le répertoire manuellement ou à partir d'un appel.



Photo 93 - Écran du répertoire téléphonique

Remarque : le compte utilisateur du téléphone peut stocker des informations de contact, différents modèles et spécifications.

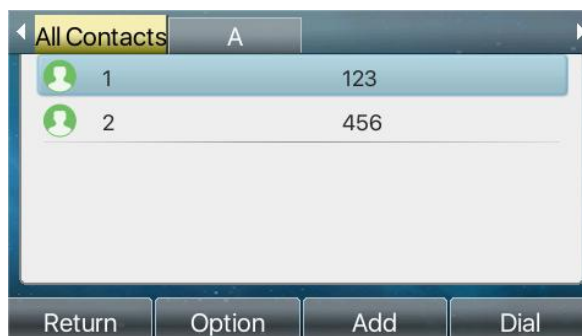

Photo 93 – Annuaire téléphonique local

Lorsqu'il y a des enregistrements de contacts dans le répertoire téléphonique, ceux-ci sont classés dans l'ordre alphabétique. L'utilisateur peut parcourir les contacts à l'aide des touches de navigation haut/bas. L'indicateur d'enregistrement indique à l'utilisateur le contact sur lequel il se concentre actuellement. L'utilisateur peut vérifier les informations du contact en appuyant sur le bouton **[OK]**.

10.2.1.1 Ajouter / Modifier / Supprimer un contact

Pour ajouter un nouveau contact, l'utilisateur doit appuyer sur le bouton **[Ajouter]** pour ouvrir l'écran Ajouter un contact et saisir les informations de contact des personnes suivantes,

- Nom du contact
- Numéro Tél.
- Numéro de Tél. portable
- Autre numéro
- Ligne
- Sonnerie
- Groupe de contact
- Photo

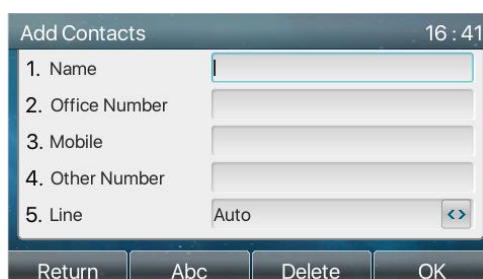

Photo 95 - Ajouter un nouveau contact

L'utilisateur peut modifier un contact en appuyant sur le bouton **[Option]** >> **[Modifier]**.

Pour supprimer un contact, l'utilisateur doit déplacer l'indicateur d'enregistrement sur la position du contact à supprimer, appuyer sur le bouton **[Option]** >> **[Supprimer]** et confirmer avec **[OK]**.

10.2.1.2 Ajouter / Modifier / Supprimer un groupe

Par défaut, la liste des groupes est vide. L'utilisateur peut créer ses propres groupes, modifier le nom du groupe, ajouter ou supprimer des contacts dans le groupe, et supprimer un groupe.

- Pour ajouter un groupe, appuyez sur le bouton **[Ajouter un groupe]**.
- Pour supprimer un groupe, appuyez sur le bouton **[Option] >> [Supprimer]**.
- Pour modifier un groupe, appuyez sur le bouton **[Modifier]**.
- Le nombre derrière le nom du groupe signifie le nombre total de contacts des groupes sélectionnés.

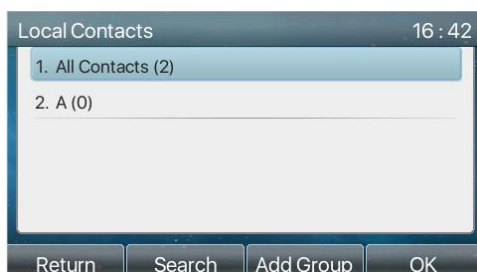

Photo 96 - Liste des groupes

10.2.1.3 Parcourir et ajouter / Supprimer les contacts d'un groupe

L'utilisateur peut parcourir les contacts d'un groupe en ouvrant le groupe dans la liste des groupes avec le bouton **[OK]**.

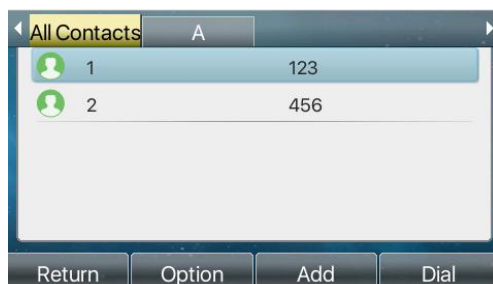

Photo 97 – Parcourir les contacts d'un groupe

Lorsque l'utilisateur parcourt les contacts d'un groupe, il peut également ajouter des contacts dans ce groupe en appuyant sur le bouton **[Ajouter]** pour accéder à l'interface de gestion des contacts du groupe, puis en appuyant sur le bouton **[OK]** pour enregistrer le contact. Le contact sera également ajouté au répertoire téléphonique local. L'utilisateur peut supprimer un contact du groupe par **[Option] >> [Supprimer]**.

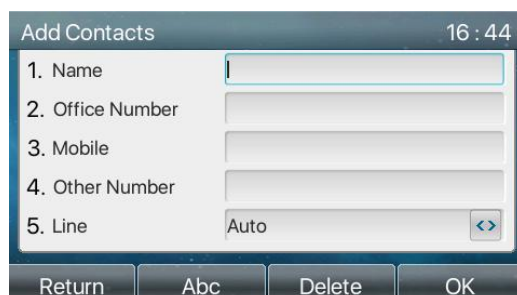

Photo 98 - Ajouter des contacts dans un groupe

10.2.2 Liste noire

Il est possible de créer une liste noire, vous pourrez y ajouter divers éléments tels que le numéro de téléphone voulu. Vous pourrez y voir le nombre d'appels directement refusés, si un numéro est sur liste noire, le téléphone ne montrera aucun appel entrant. (Cependant, les numéros de la liste noire peuvent être appelés normalement).

Il existe plusieurs façons d'ajouter un numéro à la liste noire du Fanvil X210.

- Il peut être ajouté directement dans **[Menu] >> [Contacts] >> [Liste noire]**.
- Sélectionnez n'importe quel numéro dans le répertoire téléphonique (local et réseau) pour l'ajouter à la configuration.
- Sélectionnez n'importe quel numéro dans le journal des appels pour l'ajouter à la configuration.

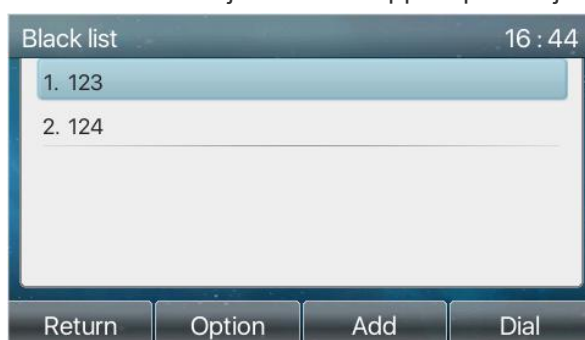

Photo 99 – Ajouter une liste noire

- Il existe plusieurs façons d'ajouter un numéro à la liste noire sur la page Web, qui peut être ajouté dans le **[Répertoire téléphonique] >> [Liste d'appels] >> [Appels entrants restreints]**.
- Sélectionnez n'importe quel numéro dans le répertoire téléphonique (local et réseau) pour l'ajouter à la configuration.
- Sélectionnez n'importe quel numéro dans le journal des appels pour l'ajouter à la configuration.

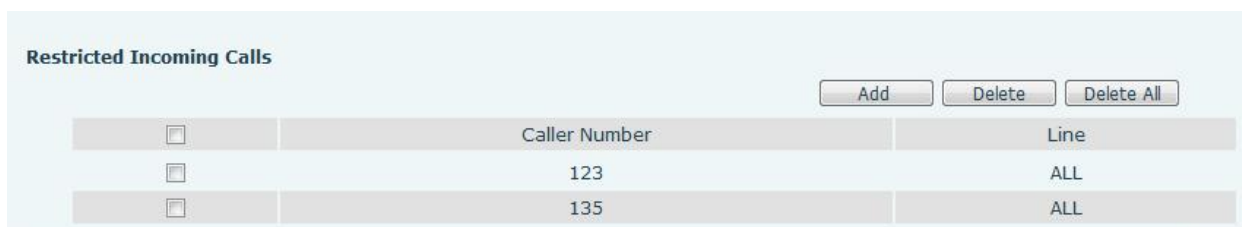

Photo 100 – Liste noire sur l'interface web

10.2.3 Annuaire téléphonique cloud

10.2.3.1 Configurer l'annuaire téléphonique cloud

Le répertoire téléphonique cloud permet à l'utilisateur de configurer l'appareil en téléchargeant un répertoire depuis un serveur cloud. Cela permet aux utilisateurs de bureau d'utiliser le répertoire téléphonique à partir d'une source unique et d'éviter de créer et de maintenir la liste de contacts individuellement. Il s'agit également d'un outil utile pour synchroniser le répertoire d'un téléphone mobile personnel avec le téléphone

grâce au service et à l'application Fanvil Cloud Phonebook, qui seront bientôt mis à la disposition du public.

ATTENTION ! Le répertoire téléphonique cloud est SEULEMENT téléchargé temporairement sur le téléphone à chaque fois qu'il est ouvert sur téléphone afin de garantir que l'utilisateur dispose du dernier répertoire téléphonique constamment. Cependant, le téléchargement peut prendre quelques secondes en fonction de l'état du réseau. Par conséquent, il est fortement recommandé aux utilisateurs de sauvegarder les contacts importants du cloud dans le répertoire local pour gagner du temps de téléchargement.

Ouvrez la liste du répertoire téléphonique cloud, appuyez sur **[Menu] >> [Répertoire téléphonique] >> [Contacts Cloud]** dans l'écran du répertoire téléphonique.

CONSEIL! La première configuration du téléphone cloud doit être effectuée sur la page web en sélectionnant [Annuaire téléphonique] >> [Contacts Cloud]. La configuration de l'ajout/suppression sur l'appareil peut être effectuée après la première configuration sur la page web.

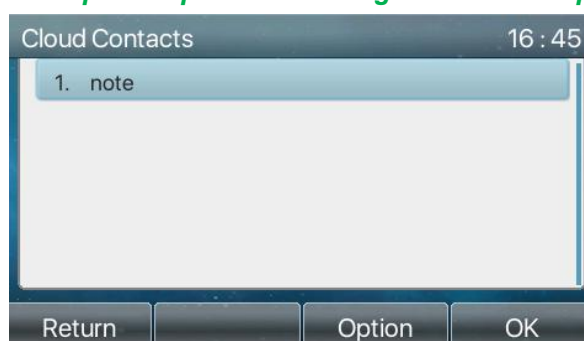

Photo 101 - Liste du répertoire téléphonique cloud

10.2.3.2 Télécharger l'annuaire téléphonique cloud

Dans l'écran du répertoire téléphonique cloud, l'utilisateur peut ouvrir un répertoire téléphonique cloud en appuyant sur le bouton **[OK] / [Entrer]**. L'appareil commence à télécharger le répertoire téléphonique. Si le téléchargement échoue, un message d'avertissement s'affiche à l'intention de l'utilisateur.

Une fois le répertoire téléphonique cloud entièrement téléchargé, l'utilisateur peut parcourir la liste de contacts et composer le numéro de contact comme dans le répertoire local.

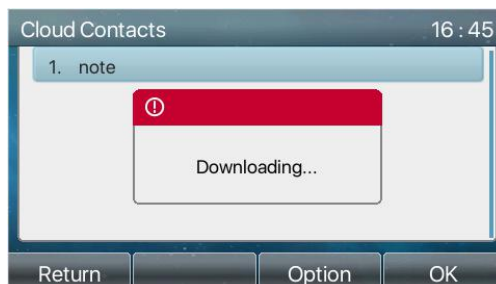

Photo 102 - Téléchargement du répertoire téléphonique cloud

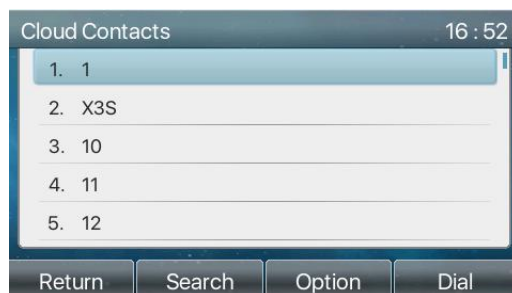

Photo 103 - Navigation dans les contacts du répertoire téléphonique cloud

10.3 Journal d'appels

Le téléphone peut stocker l'enregistrement des appels (la quantité de stockage varie selon les différentes spécifications du matériel). L'utilisateur peut appuyer sur **[Journal d'appels]** pour ouvrir l'enregistrement des appels et vérifier les enregistrements de tous les appels entrants, les appels sortants et les appels manqués.

Dans l'interface des journaux d'appels, l'utilisateur peut parcourir les journaux d'appels avec les touches de navigation haut/bas.

Chaque enregistrement du journal des appels est présenté avec le "type d'appel" et le "numéro / nom du correspondant". L'utilisateur peut vérifier les détails du journal des appels en appuyant sur le bouton **[OK]** et composer le numéro avec le bouton **[Composer]**, ou ajouter le numéro du journal des appels au répertoire en appuyant sur **[Option]** >> **[Ajouter au contact]**.

L'utilisateur peut supprimer un journal d'appels en appuyant sur le bouton **[Supprimer]** et effacer tous les journaux d'appels en appuyant sur le bouton **[Supprimer tout]**.

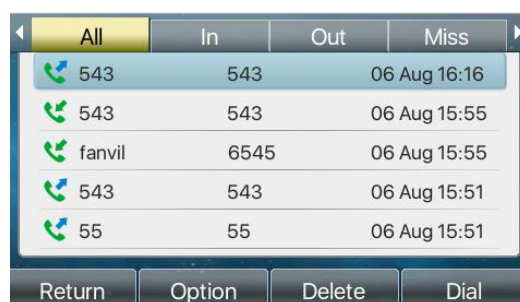

Photo 104 – Journal d'appels

Les utilisateurs peuvent également filtrer les enregistrements d'appels de types spécifiques pour réduire la portée des enregistrements de recherche, et sélectionner un type d'enregistrement d'appel par les touches de navigation gauche et droite.

- Journal des appels manqués

- Journal des appels entrants

- Journal des appels sortants

- Journal des appels transférés

All	In	Out	Miss
	543	543	06 Aug 16:16
	543	543	06 Aug 15:51
	55	55	06 Aug 15:51
	6544	6544	06 Aug 15:46
	6545	6545	06 Aug 14:10

Return Option Delete Dial

Photo 105 - Filtrer les types d'enregistrements d'appels

10.4 Touches de fonction

Les utilisateurs peuvent utiliser la touche de changement de page pour changer rapidement de page d'affichage DSS. En outre, l'utilisateur peut également appuyer longtemps sur chaque touche DSS pour modifier les paramètres de la touche correspondante.

Dsskey 16 : 54

1. Side Dsskey	1-1	<>
2. Type	Key Event	<>
3. Key	Call Back	<>
4. Name		
5. Dss Theme	Green	<>

Return Left Right OK

Photo 106 - Écran de configuration de la page des touches LCD du DSS

La touche DSS peut être configurée comme suit,

- ◆ Touche mémoire
 - Numérotation rapide/Interphone/BLF/Présence/Parc d'appels/Renvoi d'appel (vers quelqu'un)
- ◆ Ligne
- ◆ Touche d'événement
 - MWI/NPD/Attente/Transfert/Annuaire/Recomposer/Décrochage/ Renvoi d'appel (vers la ligne spécifiée)/Casque/SMS/Release

- ◆ DTMF
- ◆ Action URL
- ◆ Touche liste BLF
- ◆ Multicast
- ◆ Action URL
- ◆ Navigateur XML

Interface web : [Touche de fonction] >> [Touche de fonction].

Key	Type	Name	Value	Subtype	Line	Media	PickUp Number	Icon Color
DSS Key 1	Line			None	8325@SIP1	DEFAULT		Default Green
DSS Key 2	Line			None	SIP2	DEFAULT		Default Green
DSS Key 3	None			None	AUTO	DEFAULT		Default Green
DSS Key 4	None			None	AUTO	DEFAULT		Default Green

Photo 107 – Paramètres DSS

En outre, l'utilisateur peut également ajouter un titre défini par l'utilisateur pour les touches DSS, qui est configuré comme suit : Touche mémoire / Ligne / URL / Multicast / Préfixe.

Pour des informations plus détaillées, voir la section [12.23 Touche de fonction](#) and [6.3 Annexe III – Définition des LEDs](#) .

10.5 Wi-Fi

L'appareil prend en charge l'accès à l'Internet sans fil et nécessite l'utilisation d'un adaptateur Wi-Fi USB spécifié par l'emplacement ; Par conséquent, l'appareil doit prendre en charge le disque U. Référez vous à la section [4.2 Description matérielle](#) pour le modèle pris en charge.

Lorsque l'appareil est en mode veille par défaut,

- Appuyez sur le bouton programmable **[Menu]** jusqu'à ce que vous trouviez le menu **[Paramètres]**.
- Appuyez sur **[WLAN]** pour accéder à l'interface de paramétrage.
- Sélectionnez le réseau sans-fil et utilisez les touches gauche et droite pour l'activer. Permettez à l'appareil de rechercher automatiquement le réseau sans fil actuel.
- Sélectionnez le réseau disponible, entrez le nom d'utilisateur et le mot de passe pour vous connecter.

Conseil: si aucun dongle USB sans fil n'est inséré, l'invite "l'adaptateur sans fil a été retiré" apparaîtra. Si un dongle USB est branché, le réseau sans fil sera le réseau prioritaire même si le câble réseau est branché.



Photo 108 – Paramètres Wi-Fi

10.6 Casque

10.6.1 Casque filaire

- L'appareil prend en charge les écouteurs filaires avec interface RJ9, qui permettent de lire le son des appels entrants et de parler avec l'écouteur.
- Une fois le téléphone connecté à l'oreillette, la touche DSS par défaut de l'oreillette s'allume en vert, ce qui indique que l'oreillette peut être utilisée normalement.
- Sur la page Web **[Paramètres du téléphone] >> [Fonction]**, vous pouvez définir la fonction de réponse de l'oreillette et la sonnerie de l'oreillette.

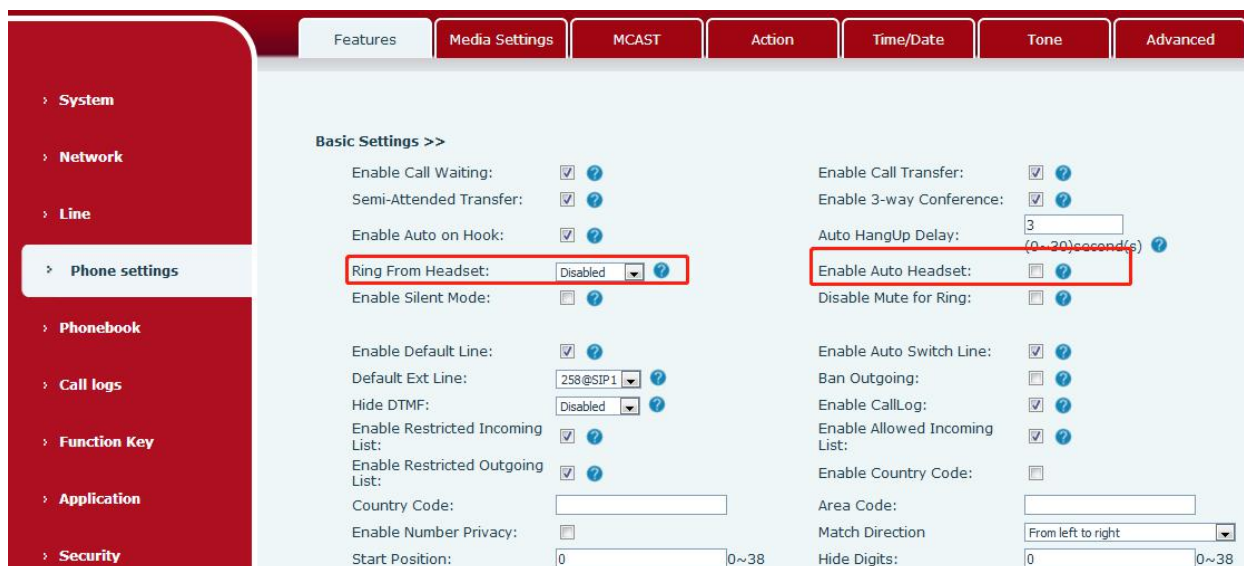

Photo 109 - Paramètres de la fonction casque

10.6.2 Casque EHS (prise d'appel électronique)

Allez dans [Menu] >> [Fonction] >> [Avancé], sélectionnez [Casque EHS], pour ouvrir le casque EHS (fermé par défaut).

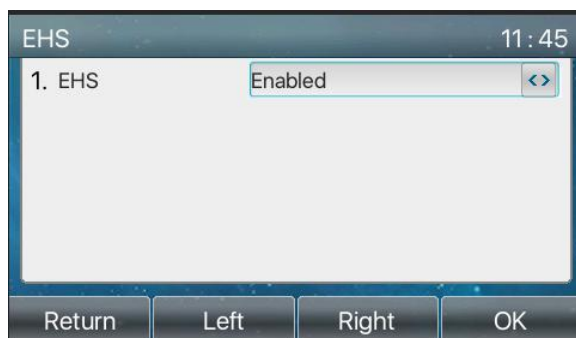

Photo 110 - Réglage du casque EHS

10.6.3 Casque bluetooth

L'appareil prend en charge l'application Bluetooth et peut être compatible avec les oreillettes Bluetooth dotées d'une puce CSR 4.0. Il doit utiliser l'adaptateur bluetooth USB spécifié par l'emplacement. Par conséquent, l'appareil doit supporter le disque U.

Veuillez vous référer à la section [4.2 Description matérielle](#) pour le modèle pris en charge.

Lorsque l'appareil est en mode veille par défaut,

- Appuyez sur le bouton programmable [Menu] jusqu'à ce que vous trouviez l'élément [Basic].
- Appuyez sur [Bluetooth] pour accéder à l'interface de configuration.
- Sélectionnez Bluetooth, puis utilisez les touches gauche et droite pour activer Bluetooth. Sélectionnez Périphérique apparié. Si aucun appareil apparié n'est affiché, appuyez sur la touche [Scan] pour rechercher et sélectionner l'appareil scanné à connecter.



Photo 111 - Écran des paramètres Bluetooth

L'utilisation de l'oreillette Bluetooth peut être divisée en trois types : la prise d'appel, le raccrochage et la recomposition Bluetooth.

- Réponse aux appels

Lorsque l'oreillette Bluetooth est connectée au téléphone, il est possible de répondre à un appel entrant en appuyant sur le bouton de réponse Bluetooth.

- Raccrocher

1) Lorsque vous parlez avec une oreillette Bluetooth, vous pouvez raccrocher le téléphone en appuyant

sur le bouton de l'oreillette Bluetooth.

- 2) En cas d'appel entrant, double-cliquez sur le bouton de réponse pour rejeter l'appel.
 - 3) Lorsque l'appelant est en état de sonnerie, appuyez sur le bouton de réponse de l'oreillette pour annuler l'appel.
- **Recomposition Bluetooth**

Lorsque l'oreillette Bluetooth est connectée, double-cliquez sur le bouton de réponse pour recomposer le dernier numéro composé.

ATTENTION ! Certains modèles ne prennent pas en charge la fonction de recomposition par double-clic. Si cette fonction est prise en charge ou non, vous pouvez vérifier les instructions de l'oreillette, ou connecter l'oreillette Bluetooth au téléphone, et double-cliquer sur le bouton de réponse pour voir s'il y a recomposition.

10.7 Avancé

10.7.1 Configuration de la ligne

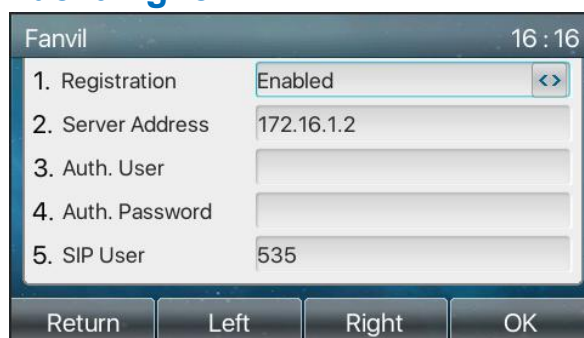

Photo 112 - Adresse SIP et informations sur le compte

Enregistrez le réglage en appuyant sur [OK] lorsque vous avez terminé.

Les utilisateurs qui souhaitent configurer davantage d'options doivent utiliser le portail de gestion Web pour modifier ou les Avancées des comptes sur la ligne individuelle pour configurer ces options.

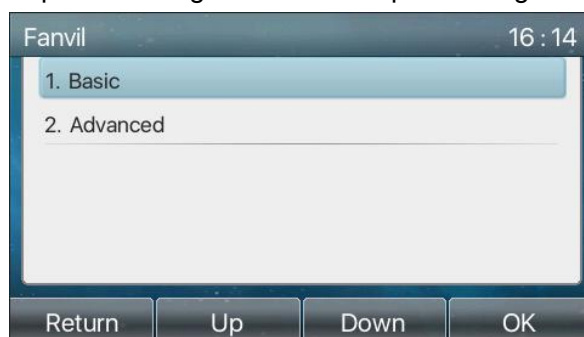

Photo 113 - Configurer les options avancées de la ligne

10.7.2 Configuration réseau

10.7.2.1 Paramètres réseau

■ Mode IP

Il existe 3 options de mode de protocole réseau, IPv4, IPv6 et IPv4 & IPv6.

L'utilisateur peut sélectionner le mode disponible via "<" ou ">". Le mode IP sélectionné sera activé après avoir appuyé sur le bouton [OK].



Photo 114 - Paramètres du mode réseau

■ IPv4

En mode IPv4, il existe 3 options de mode de connexion : DHCP, PPPoE et IP statique.

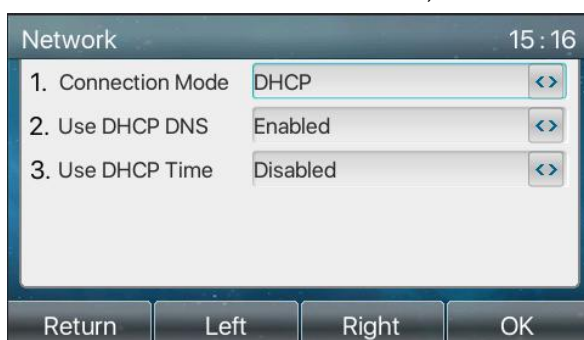

Photo 115 - Mode réseau DHCP

En mode DHCP, le téléphone obtient l'adresse IP du serveur DHCP (routeur).

- Utiliser le DNS DHCP : Cette option est activée par défaut. "Activer" signifie que le téléphone obtiendra l'adresse DNS du serveur DHCP et "désactiver" signifie que non.
- Utiliser le temps DHCP : Il est désactivé par défaut. "Activer" pour gérer le temps de réception de l'adresse DNS du serveur DHCP et "désactiver" pour ne pas le faire.

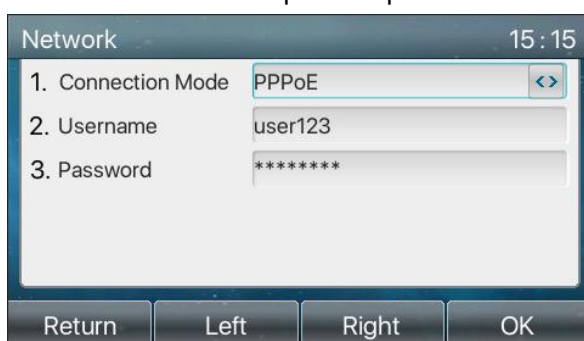

Photo 116 - Mode réseau PPPoE

Lorsque vous utilisez PPPoE, le téléphone obtient l'adresse IP du serveur PPPoE.

- Nom d'utilisateur : Nom d'utilisateur PPPoE.
- Mot de passe : Mot de passe PPPoE.

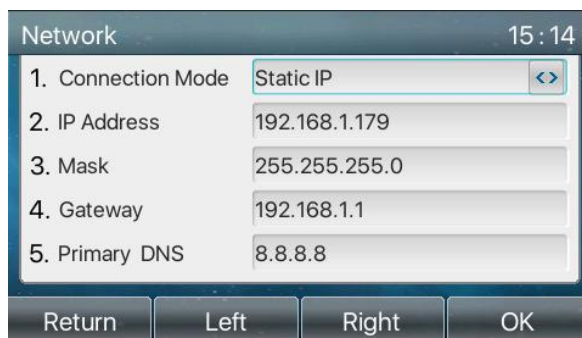

Photo 117 - Mode réseau IP statique

En utilisant le mode IP statique, l'utilisateur doit configurer l'adresse IP manuellement.

- Adresse IP : Adresse IP du téléphone.
- Masque : Masque de sous réseau de votre réseau local.
- Passerelle : L'adresse IP de la passerelle. Le téléphone peut accéder à l'autre réseau via celle-ci.
- DNS primaire : Adresse DNS primaire. La valeur par défaut est 8.8.8.8, l'adresse du serveur DNS de Google.
- DNS secondaire : Lorsque le DNS primaire n'est pas disponible, le DNS secondaire fonctionne.

■ IPv6

En IPv6, il existe deux options de mode de connexion, DHCP et IP statique.

- La configuration DHCP se réfère à l'introduction d'IPv4 dans la dernière page.
- La configuration de l'IP statique est presque identique à celle de l'IPv4, sauf pour le préfixe IPv6.
- Préfixe IPv6 : Préfixe IPv6, il est similaire au masque de l'IPv4.

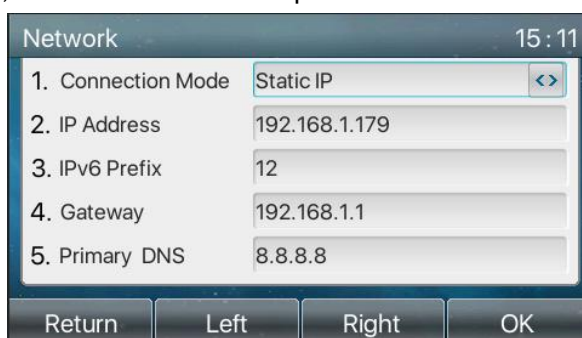

Photo 118 - Mode réseau IPv6 Static IP

10.7.2.2 QoS & VLAN

■ LLDP

Link Layer Discovery Protocol. LLDP est un protocole de couche de liaison indépendant du fournisseur, utilisé par les appareils du réseau pour annoncer leur identité et leurs capacités aux voisins d'un segment de réseau local.

■ CDP

Cisco Discovery Protocol. Le CDP est une organisation caritative à but non lucratif qui gère le système mondial de divulgation permettant aux investisseurs, aux entreprises, aux villes, aux États et aux régions de gérer leur impact sur l'environnement. Selon le CDP, les appareils Cisco peuvent partager la version du système d'exploitation, l'adresse IP, la version du matériel, etc.

Table 19 - QoS & VLAN

Paramètres	Description
Paramètre LLDP	
Rapport	Activer LLDP
Intervalle	Temps d'intervalle des requêtes LLDP
Apprentissage	Appliquer l'ID VLAN appris à la configuration du téléphone
QoS	
Mode QoS	Configurer le SIP DSCP et l'audio DSCP
WAN VLAN	
WAN VLAN	Port WAN Configuration VLAN
LAN VLAN	
LAN VLAN	Port LAN Configuration VLAN
CDP	
CDP	CDP activer/désactiver , Temps d'intervalle CDP

Note: pour plus de détails sur le QoS & VLAN, veuillez vous référer au guide suivant :

<http://www.fanvil.com/Uploads/Temp/download/20180920/5ba383b56c3ef.pdf>

10.7.2.3 VPN

Réseau privé virtuel (VPN) est une technologie qui permet à l'appareil de créer une connexion en tunnel vers un serveur et de faire partie du réseau du serveur. La transmission du réseau de l'appareil peut être acheminée par le serveur VPN.

Pour certains utilisateurs, notamment les entreprises, il peut être nécessaire d'établir une connexion VPN avant d'activer l'enregistrement d'une ligne. L'appareil prend en charge deux modes VPN, Layer 2 Transportation Protocol (L2TP) et OpenVPN.

La connexion VPN doit être configurée et démarrée (ou arrêtée) à partir du portail Web de l'appareil.

■ L2TP

ATTENTION ! L'appareil ne prend en charge que l'authentification de base non cryptée et le tunneling de données non cryptées. Pour les utilisateurs qui ont besoin de crypter les données, veuillez utiliser OpenVPN à la place.

Pour établir une connexion L2TP, les utilisateurs doivent se connecter au portail Web de l'Appareil, ouvrir la

page Web [Réseau] >> [VPN]. Dans le mode VPN, cochez l'option "Activer le VPN" et sélectionnez "L2TP", puis renseignez l'adresse du serveur L2TP, le nom d'utilisateur d'authentification et le mot de passe d'authentification dans la section L2TP. Appuyez sur "Appliquer" et l'appareil essaiera de se connecter au serveur L2TP.

Lorsque la connexion VPN est établie, l'adresse IP VPN devrait être affichée dans le statut VPN. Il peut y avoir un retard dans l'établissement de la connexion. L'utilisateur peut avoir besoin de rafraîchir la page pour mettre à jour l'état.

Une fois le VPN configuré, l'Appareil essaiera de se connecter au VPN automatiquement au démarrage de l'Appareil à chaque fois que l'utilisateur ne le désactivera pas. Parfois, si la connexion VPN n'est pas établie immédiatement, l'utilisateur peut essayer de redémarrer l'Appareil et vérifier si la connexion VPN est établie après le redémarrage.

■ OpenVPN

Pour établir une connexion OpenVPN, l'utilisateur doit obtenir les fichiers d'authentification et de configuration suivants auprès du fournisseur d'hébergement OpenVPN et les nommer comme suit,

Fichier de configuration OpenVPN: client.ovpn

Certification CA Root : ca.crt

Certification Client: client.crt

Clé Client: client.key

L'utilisateur télécharge ensuite ces fichiers sur l'appareil dans la page Web **[Réseau]** >> **[VPN]**, sélectionnez Fichiers OpenVPN. L'utilisateur doit ensuite cocher "Activer le VPN" et sélectionner "OpenVPN" dans le mode VPN, puis cliquer sur "Appliquer" pour activer la connexion OpenVPN.

Comme pour la connexion L2TP, la connexion sera établie à chaque redémarrage du système jusqu'à ce que l'utilisateur la désactive manuellement.

<http://www.fanvil.com/Uploads/Temp/download/20180920/5ba38303bfcf0.pdf>

10.7.2.4 Type de serveur web

Configurez le mode du serveur Web pour qu'il soit HTTP ou HTTPS et qu'il soit activé après le redémarrage. Ensuite, l'utilisateur pourra utiliser le protocole http/https pour accéder à la page web du téléphone.

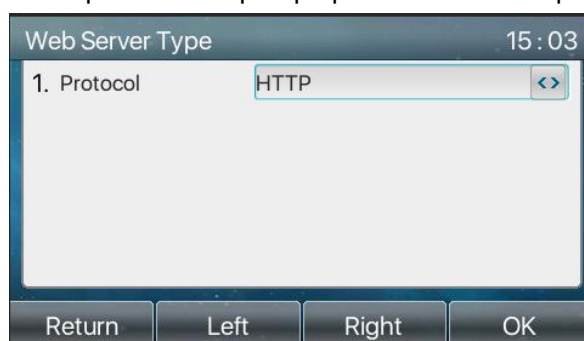

Photo 119 - Le téléphone configure le type de serveur web

10.7.3 Créer la clé secrète

Lorsque l'appareil est en mode veille par défaut,

- Sélectionnez **[Menu]** >> **[Avancée]**, puis saisissez-le en appuyant sur le bouton **[Confirmation]** ou **[OK]**.
- Par défaut, le mot de passe du paramètre avancé est 123.
- L'utilisateur verra la page suivante après le menu - Avancée - Sécurité.



Photo 120 - Mot de passe de verrouillage du clavier

Le mot de passe du menu est l'autorisation d'accès aux Avancées.

- Le **[Mot de passe actuel]** est le mot de passe utilisateur configuré auparavant. Si aucune configuration n'a été effectuée auparavant, le mot de passe par défaut est 123.
- **[Nouveau mot de passe]** est le nouveau mot de passe utilisateur à utiliser.
- Après avoir configuré le mot de passe du menu, il fonctionnera immédiatement.
- Le mot de passe du clavier est utilisé pour déverrouiller le téléphone une fois qu'il est verrouillé.

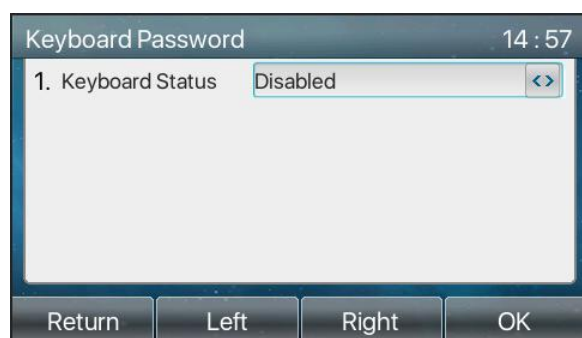

Photo 121 - Définir le mot de passe de verrouillage du clavier

L'utilisateur peut uniquement activer ou désactiver le mot de passe du clavier sur l'écran LCD.

- Entrez le paramètre **[Mot de passe clavier]** en appuyant sur le bouton **[Confirmer]** ou **[OK]** une fois le mot de passe saisi. Si aucun mot de passe de menu n'a été configuré auparavant, il s'agit de 123 par défaut.
- Si le mot de passe du menu est correct, le téléphone passe à l'interface du mot de passe du clavier. Par défaut, le mot de passe du clavier est désactivé. Lorsqu'il est activé, le clavier est verrouillé après un délai d'attente.
- Si l'utilisateur ne configure pas le temps de verrouillage du clavier, (il est de 0 par défaut). Une pression

longue sur "#" verrouillera le téléphone. Une icône de verrouillage s'affiche en haut de l'écran LCD. Le téléphone rappellera "Entrez mot de passe" après avoir appuyé sur n'importe quelle touche.

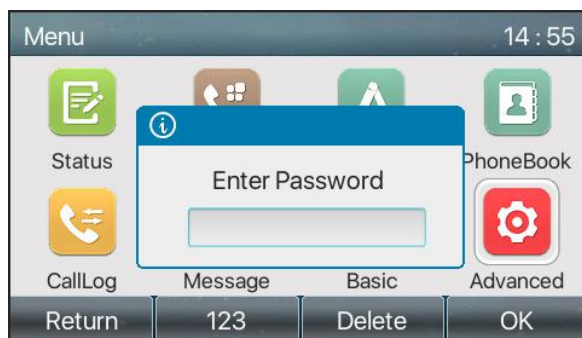

Photo 122 - Interface de saisie du mot de passe du clavier du téléphone

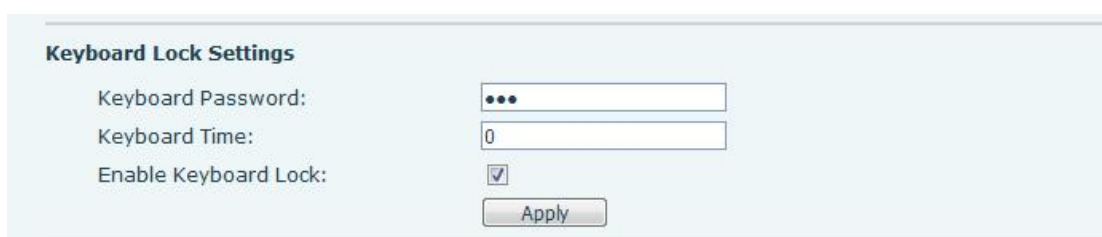

Photo 123 - Paramètres du mot de passe de verrouillage du clavier via interface web

10.7.4 Maintenance

Interface Web du téléphone : Connectez-vous et allez à **[Système] >> [Auto provisioning]**.

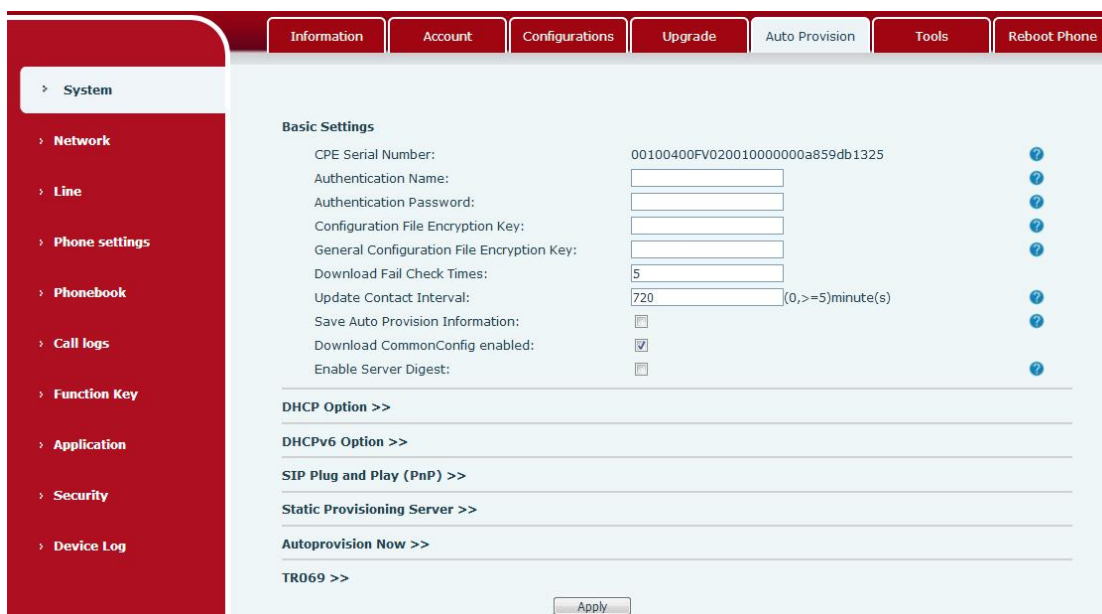

Photo 124 – Paramètres d'auto-provisioning sur la page web

LCD : **[Menu] >> [Avancée] >> [Maintenance] >> [Auto Provisioning]**.



Photo 125 – Paramètres d'auto provisioning sur téléphone

Les appareils Fanvil supportent SIP PnP, les options DHCP, la provision statique, TR069. Si les 4 méthodes sont activées, la priorité va de haut en bas comme ci-dessous :

PNP>DHCP>TR069> Provisioning Statique

Protocole de transfert: FTP, TFTP, HTTP, HTTPS

Pour plus de détails sur l'Auto Provisioning sur appareils Fanvil, référez vous à au guide suivant :

<http://www.fanvil.com/Uploads/Temp/download/20180920/5ba3816f8d5f0.pdf>

Table 20 - Auto Provisioning

Paramètres	Description
Paramètres	
Numéro de série du CPE	Afficher le numéro de série de l'appareil
Nom d'authentification	Le nom d'utilisateur du serveur de provision
Mot de passe d'authentification	Le mot de passe du serveur de provision
Clé de cryptage du fichier de configuration	Si le fichier de configuration de l'appareil est crypté, l'utilisateur doit ajouter la clé de cryptage ici.
Clé de cryptage du fichier de configuration générale	Si le fichier de configuration commun est crypté, l'utilisateur doit ajouter la clé de cryptage ici.
Télécharger "Fail Check Times"	Si le téléchargement échoue, le téléphone réessaiera avec les temps configurés.
Mise à jour de l'intervalle de contact	Le téléphone met à jour le répertoire avec l'intervalle de temps configuré. S'il est égal à 0, la fonction est désactivée.
Sauvegarder les informations de l'Auto Provisioning	Enregistrez le nom d'utilisateur et le mot de passe HTTP/HTTPS/FTP. Si l'URL de mise à disposition est conservée, les informations seront conservées.
« Télécharger le fichier de configuration commun » activé	Si le téléphone télécharge le fichier de configuration commun.
Activer "Server Digest"	Lorsque la fonction est activée, si la configuration du serveur est modifiée, le téléphone la téléchargera et la mettra à jour.
Options DHCP	
Valeur de l'option	Configurer l'option DHCP, l'option DHCP supporte l'option personnalisée DHCP l'option 66 DHCP l'option 43 DHCP, 3 méthodes pour obtenir l'URL de provision. La valeur par défaut est l'option 66.
Valeur de l'option personnalisée	La valeur de l'option personnalisée est autorisée entre 128 et 254. La valeur de l'option doit être la même que celle définie par le serveur.
Activer l'option 120 du DHCP	Utilisez l'option 120 pour obtenir l'adresse du serveur SIP à partir du serveur DHCP.
SIP Plug and Play (PnP)	
Activer le SIP PnP	Active ou non le PnP. Si PnP est activé, le téléphone enverra un

	message SIP SUBSCRIBE avec une méthode de diffusion. Tout serveur qui peut supporter la fonction répondra et enverra une notification avec URL au téléphone. Le téléphone peut obtenir le fichier de configuration avec l'URL.
Adresse du serveur	Adresse de diffusion. Adresse par défaut : 224.0.0.0.
Port du serveur	Port PnP
Protocole de transport	Protocole PnP, TCP ou UDP.
Intervalle de mise à jour	Intervalle de message PnP.
Serveur de provisionnement statique	
Adresse du serveur	Adresse du serveur de provisioning. Supporte à la fois l'adresse IP et l'adresse de domaine.
Nom du fichier de configuration	Le nom du fichier de configuration. S'il est vide, le téléphone demandera le fichier commun et le fichier du périphérique dont le nom correspond à son adresse MAC. Le nom du fichier peut être un nom commun, \$mac.cfg, \$input.cfg. Le format du fichier supporte CFG/TXT/XML.
Type de protocole	Type de protocole de transfert , supports FTP、TFTP、HTTP et HTTPS
Intervalle de mise à jour	Intervalle de mise à jour du fichier de configuration. Par défaut, il est de 1, ce qui signifie que le téléphone vérifiera la mise à jour toutes les heures.
Mode de mise à jour	Mode de provisioning. 1. Désactivé. 2. Mise à jour après le redémarrage. 3. Mise à jour après un intervalle.
TR069	
Activer le TR069	Activer TR069 après sélection
Type de serveur ACS	Il y a 2 options Type de serveur, commun et CTC.
URL du serveur ACS	Adresse du serveur ACS
Utilisateur ACS	Nom d'utilisateur du serveur ACS (jusqu'à 59 caractères)
Mot de passe ACS	Mot de passe du serveur ACS (jusqu'à 59 caractères)
Activer la tonalité d'avertissement TR069	Si TR069 est activé, il y aura une tonalité d'invite lors de la connexion.
Version TLS	Version de TLS (TLS 1.0, TLS 1.1, TLS 1.2)
Période d'envoi d'INFORM	Temps d'intervalle du signal INFORM. Il s'étend de 1s à 999s
Adresse du serveur STUN	Configurer l'adresse du serveur STUN
Activer STUN	Pour activer le serveur STUN pour TR069

10.7.5 Mise à niveau logicielle

- web : Connectez-vous à la page Web du téléphone, allez dans [Système] >> [Mise à niveau].

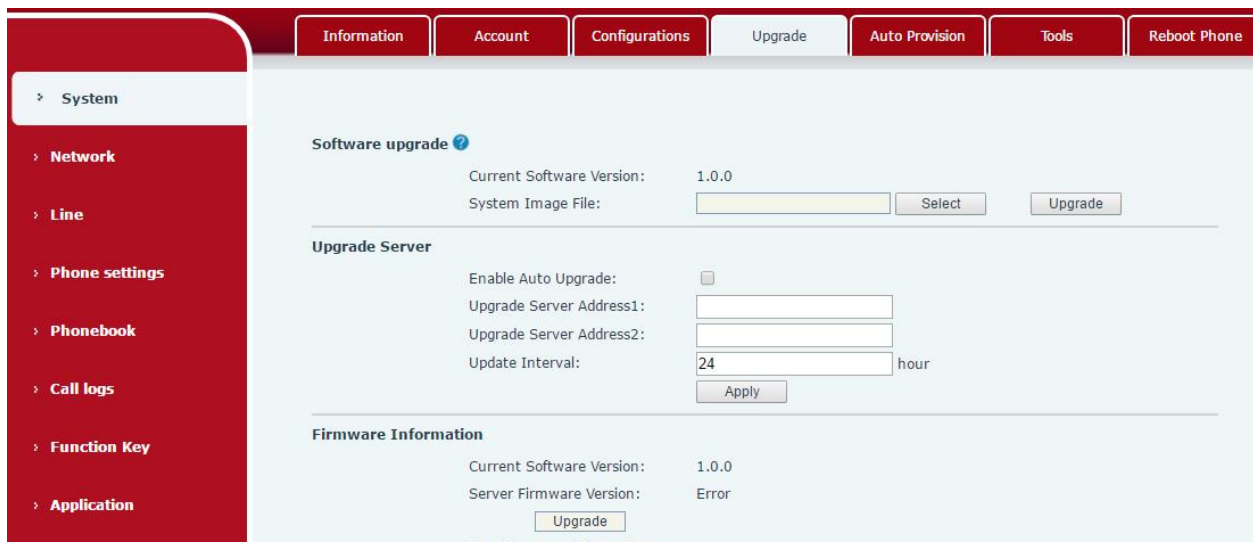

Photo 126 - Mise à niveau du micrologiciel sur une page Web

- LCD : allez dans [Menu] >> [Avancée] >> [Firmware Upgrade] .

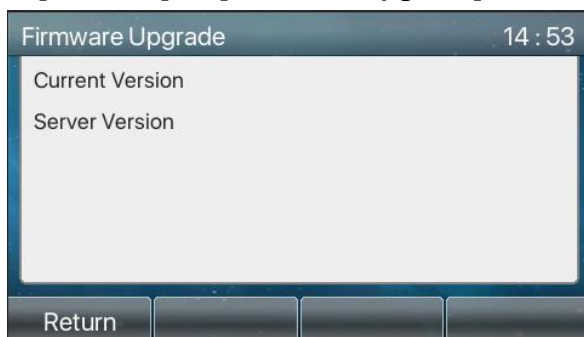

Photo 127 - Affichage des informations sur la mise à jour du micrologiciel

Table 21 Mise à jour du logiciel

Paramètre	Description
Mise à niveau du serveur	
Activer la mise à niveau automatique	Activer la mise à niveau automatique, s'il y a une nouvelle version txt et un nouveau firmware sur le serveur, le téléphone affichera un message de mise à niveau après l'intervalle de mise à jour.
Mise à niveau du serveur Adresse 1	Définir l'adresse du serveur de mise à niveau disponible.
Mise à niveau du serveur Adresse 2	Définir l'adresse du serveur de mise à niveau disponible.
Intervalle de mise à jour	Définir l'intervalle de mise à jour.
Informations sur le firmware	
Version actuelle du logiciel	Affichera la version actuelle du logiciel.
Version du firmware du serveur	Affichera la version du firmware du serveur.
Bouton [Mise à niveau]	S'il existe une nouvelle version txt et un nouveau firmware sur le serveur, la page affichera des informations sur la version et un bouton de mise à niveau sera disponible ; cliquez sur le bouton [Mise à niveau] pour mettre à niveau le nouveau firmwar.

Informations sur la description de la nouvelle version	Lorsqu'il existe un fichier TXT et une version correspondants du côté du serveur, les informations sur le TXT et la version seront affichées sous les informations de description de la nouvelle version.
--	---

- Le fichier demandé au serveur est un fichier TXT appelé **vendor_model_hw10.txt.Hw** suivi du numéro de version du matériel, il sera écrit hw10 s'il n'y a pas de différence sur le matériel. Tous les espaces dans le nom du fichier sont remplacés par un soulignement.

L'URL demandée par le téléphone est HTTP://adresse du serveur/vendeur_model_hw10

.txt : La nouvelle version et le fichier demandé doivent être placés dans le répertoire de téléchargement du serveur HTTP, comme le montre la figure :

名称	修改日期	类型	大小
fanvil_x6_hww1_0.txt	2018/9/11 17:57	文本文档	1 KB
fanvil_x6_hww1_1.txt	2018/9/11 17:57	文本文档	1 KB
fanvil_x6_hww1_2.txt	2018/9/11 17:57	文本文档	1 KB
fanvil_x6_hww1_3.txt	2018/9/11 17:57	文本文档	1 KB
x6-6904-P0.12.12-1.6.3-2502T2018-0...	2018/8/21 19:52	WinRAR 压缩文...	35,847 KB

- Le format de fichier TXT doit être UTF-8
- vendor_model_hw10.TXT Le format du fichier est le suivant :

Version=1.6.3 #Firmware

Firmware=xxx/xxx.z #URL, Les chemins relatifs sont pris en charge et les chemins absolus sont possibles, et se distinguent par la présence d'en-têtes de protocole.

BuildTime=2018.09.11 20:00

Info=TXT|XML

Xxxxx

Xxxxx

Xxxxx

Xxxxx

- Une fois l'intervalle du cycle de mise à jour écoulé, si le serveur dispose de fichiers et de versions disponibles, le téléphone affiche le message suivant. Cliquez sur **[Voir]** pour vérifier les informations de version et mettre à niveau.



Photo 128 - Mise à jour du firmware

10.7.6 Restauration d'usine

1) Le téléphone est en mode veille par défaut.

- Appuyez sur **[Menu]** pour trouver **[Avancée]**, puis appuyez sur **[OK]**.
- Appuyez sur **[Avancée]** pour entrer le mot de passe (le mot de passe par défaut est 123) pour accéder à l'interface.
- Appuyez sur le bouton **[Restaurer les paramètres d'usine]** pour sélectionner le fichier à effacer.
- Appuyez sur **[OK]** pour effacer après avoir terminé. Lorsque vous sélectionnez « Effacer le fichier de configuration » et « Effacer tout », le téléphone redémarre automatiquement après l'effacement.

2) En veille, appuyez sur la touche **[OK]** pendant 6 secondes pour effectuer l'opération de réinitialisation.

11 Configurations web

11.1 Page d'authentification web

L'utilisateur peut se connecter à la page Web du téléphone pour gérer les informations du téléphone de l'utilisateur et faire fonctionner le téléphone. L'utilisateur doit fournir le nom d'utilisateur et le mot de passe corrects pour se connecter.

11.2 Système >> Information

L'utilisateur peut obtenir les informations système de l'appareil dans cette page, notamment,

- Modèle
- Version du matériel
- Version du logiciel
- Temps de fonctionnement

Et résumé de l'état du réseau,

- Mode réseau
- Adresse MAC
- IP
- Masque de sous-réseau
- Passerelle par défaut

En outre, le résumé de l'état du compte SIP,

- Utilisateur SIP
- Statut du compte SIP (Enregistré / Non appliqué / Essai / Délai d'expiration)

11.3 Système >> Compte

Sur cette page, l'utilisateur peut changer le mot de passe de la page de connexion.

Les utilisateurs disposant de droits d'administrateur peuvent également ajouter ou supprimer des utilisateurs, gérer des utilisateurs et définir des autorisations et des mots de passe pour les nouveaux utilisateurs.

11.4 Système >> Configurations

Sur cette page, les utilisateurs disposant de privilèges d'administrateur peuvent afficher, exporter ou importer la configuration du téléphone, ou restaurer les paramètres d'usine du téléphone.

■ Effacer les configurations

Sélectionnez le module à effacer dans le fichier de configuration.

SIP: configuration du compte

AUTOPROVISION: met automatiquement à jour la configuration

TR069:TR069 configuration associée

MMI: Module MMI, y compris les informations d'authentification de l'utilisateur, le protocole d'accès au Web, etc.

Touche DSS : Configuration de la touche DSS

■ **Effacer les tableaux de données**

Sélectionnez la table de données locales à effacer, toutes sélectionnées par défaut.

■ **Réinitialiser le téléphone**

Les données du téléphone seront effacées, y compris la configuration et les tables de la base de données.

11.5 Système >> Mise à niveau

Mettez à niveau la version du logiciel du téléphone, la sonnerie personnalisée, le fond d'écran, l'icône de la touche DSS, etc. La sonnerie est compatible avec le format ".wav".

11.6 Système >> Auto Provisioning

Les paramètres d'Auto Provision aident le responsable informatique ou le fournisseur de services à déployer et à gérer facilement les appareils en volume de masse. Pour le détail de l'auto provision, veuillez vous référer au lien suivant :

<http://www.fanvil.com/Uploads/Temp/download/20180920/5ba3816f8d5f0.pdf>

11.7 Système >> Outils

Les outils fournis dans cette page aident les utilisateurs à identifier les problèmes lors du dépannage.

Référez vous à la section [13 Résolution de problèmes](#) pour plus de détails.

11.8 Système >> Redémarrer le téléphone

Cette page permet de redémarrer le téléphone.

12 Réseau >> Basique

Cette page permet aux utilisateurs de configurer les types et les paramètres de connexion réseau.

12.1 Réseau >> Port de service

Cette page fournit des paramètres pour le protocole de connexion de la page Web, les paramètres de port de protocole et le port

RTP.

Photo 129 - Paramètres du port de service

Table 22 - Port de service

Paramètre	Description
Type de serveur Web	Redémarrez pour que les réglages prennent effet. En option, la page web de connexion est HTTP/HTTPS.
Délai de connexion au Web	La valeur par défaut est de 15 minutes, le délai d'attente entraîne automatiquement la sortie de la page de connexion, il faut se connecter à nouveau.
Connexion web automatique	Après le délai d'attente, il n'est pas nécessaire d'entrer un nom d'utilisateur ou un mot de passe, la connexion à la page Web se fait automatiquement.
Port HTTP	Le port par défaut est 80. Si vous voulez assurer la sécurité du système, vous pouvez définir des ports autres que 80. Par exemple : 8080, connexion à la page Web : HTTP://ip:8080
Port HTTPS	La valeur par défaut est 443, comme le port HTTPS.
Début de la plage de ports RTP	La plage de valeurs est comprise entre 1025 et 65535. La valeur du port RTP part de la valeur initiale définie. Pour chaque appel, la valeur du port vocal et vidéo est ajoutée 2.
Quantité de ports RTP	Nombre d'appels.

12.2 Réseau >> VPN

Les utilisateurs peuvent configurer une connexion VPN sur cette page. Voir [10.7.2.3 VPN](#) pour plus de détails.

12.3 Réseau >> Avancé

Les paramètres réseau avancés sont généralement configurés par l'administrateur informatique pour

améliorer la qualité du service téléphonique. Pour la configuration, référez-vous à la section [10.7 Avancé](#).

12.4 Ligne >> SIP

Configurez la configuration du service de ligne sur cette page.

Table 23 - Configuration de la ligne sur la page web

Paramètres	Description
Paramètres du registre	
État de la ligne	Affiche l'état actuel de la ligne au chargement de la page. Pour obtenir l'état actuel de la ligne, l'utilisateur doit rafraîchir la page manuellement.
Activer	Si le service de la ligne est activé
Nom d'utilisateur :	Entrez le nom d'utilisateur du compte de service.
Authentification de l'utilisateur	Entrez l'utilisateur d'authentification du compte de service
Nom d'affichage	Entrez le nom d'affichage à envoyer dans une demande d'appel.
Mot de passe d'authentification	Entrez le mot de passe d'authentification du compte de service
Realm	Entrez le domaine SIP si le fournisseur de services le demande.
Nom du serveur	Nom du serveur d'entrée.
Serveur SIP 1	
Adresse du serveur	Entrez l'adresse IP ou FQDN du serveur SIP.
Port du serveur	Entrez le port du serveur SIP, par défaut 5060
Protocole de transport	Configurez la ligne de transport SIP en utilisant TCP ou UDP ou TLS.
Expiration de l'enregistrement	Définir la date d'expiration du SIP.
Serveur SIP 2	
Adresse du serveur	Entrez l'adresse IP ou FQDN du serveur SIP.
Port du serveur	Entrez le port du serveur SIP, par défaut 5060
Protocole de transport	Configurez la ligne de transport SIP en utilisant TCP ou UDP ou TLS.
Expiration de l'enregistrement	Définir la date d'expiration du SIP.
Adresse du serveur proxy SIP	Saisissez l'adresse IP ou FQDN du serveur proxy SIP.
Port du serveur proxy	Entrez le port du serveur proxy SIP, la valeur par défaut est 5060.
Utilisateur Proxy	Entrez l'utilisateur du proxy SIP.
Mot de passe du proxy	Saisissez le mot de passe du proxy SIP.
Adresse du serveur proxy de secours	Saisissez l'adresse IP ou FQDN du serveur proxy de secours.
Port du serveur proxy de sauvegarde	Entrez le port du serveur proxy de sauvegarde, par défaut 5060.
Paramètres	
Activer le répondeur automatique	Activez la réponse automatique, les appels entrants seront pris automatiquement après le temps de retard.
Délai de réponse automatique	Définissez le délai d'attente avant que le système ne réponde automatiquement à un appel entrant.
Renvoi d'appel inconditionnel	Activez le transfert d'appel inconditionnel, tous les appels entrants seront transférés vers le numéro spécifié dans le champ suivant.
Numéro de renvoi d'appel pour les appels inconditionnels	Définir le nombre de renvois d'appel inconditionnels
Renvoi d'appel sur occupation	Activez le transfert d'appel sur occupation, lorsque le téléphone est occupé, tout appel entrant sera transféré vers le numéro spécifié dans le champ suivant.
Numéro de renvoi d'appel en cas d'occupation	Définissez le nombre de renvois d'appels sur occupation.
Renvoi d'appel sur non-réponse	Activez le transfert d'appel sur non-réponse, lorsqu'un appel entrant n'est pas répondu dans le délai configuré, l'appel sera transféré vers le numéro spécifié dans le champ suivant.
Numéro de renvoi d'appel en cas de non-réponse	Définissez le numéro du renvoi d'appel en cas de non-réponse.
Délai de renvoi d'appel en cas de non-	Définissez le délai d'attente d'un appel non répondu avant d'être

réponse	transféré.
Délai de transfert	Définit le délai d'attente du processus de transfert d'appel.
Type de conférence	Définir le type de conférence téléphonique, Local = établir une conférence téléphonique par l'appareil lui-même, avec un maximum de deux parties distantes, Serveur = établir une conférence téléphonique en composant le numéro d'une salle de conférence sur le serveur.
Numéro de conférence du serveur	Définir le numéro de la salle de conférence lorsque le type de conférence est défini comme étant Serveur.
S'abonner à un message vocal	Permet à l'appareil de s'abonner à une notification de message vocal en attente. Si cette option est activée, l'Appareil recevra une notification du serveur si un message vocal est en attente sur le serveur.
Numéro de message vocal	Définir le numéro pour la récupération du message vocal
Période d'abonnement aux messages vocaux	Définir l'intervalle de l'abonnement à la notification des messages vocaux
Activer la hotline	En activant la configuration de la hotline, l'appareil compose le numéro spécifique immédiatement lorsque le canal audio est ouvert par le combiné décroché ou lorsque le haut-parleur ou le casque mains libres est activé.
Délai d'attente de la hotline	Définir le délai pour la hotline avant que le système ne la compose automatiquement.
Numéro de la hotline	Définir le numéro d'appel de la hotline
Composer sans enregistrer	Fixer l'appel par proxy sans enregistrement
Activer le journal des appels manqués	Si cette option est activée, le téléphone enregistre les appels manqués dans l'historique des appels.
Type de DTMF	Définir le type de DTMF à utiliser pour la ligne
Mode DTMF SIP INFO	Configurer le mode SIP INFO pour envoyer '*' et '#' ou '10' et '11'.
Activer le NPD	Activez la fonction Ne pas déranger, tout appel entrant sur cette ligne sera automatiquement rejeté.
S'abonner à un message vocal	Permet à l'appareil de s'abonner à une notification de message vocal en attente. Si cette option est activée, l'appareil recevra une notification du serveur si un message vocal est en attente sur le serveur.
Utiliser le VPN	Configurer la ligne pour utiliser la restriction de route VPN
Utiliser STUN	Configurer la ligne pour utiliser STUN pour la traversée NAT
Activer le retour en arrière	S'il faut passer au serveur primaire lorsqu'il est disponible.
Intervalle de retour en arrière	Un message de registre est utilisé pour détecter périodiquement l'intervalle de temps pour la disponibilité du proxy principal.
Signaler le retour en arrière	Cas de proxy multiples, s'il faut permettre à la demande d'invitation/enregistrement d'exécuter également le failback.
Nombre de réessaies de signaux	Le nombre de tentatives pour lesquelles la demande SIP considère que le proxy n'est pas disponible dans le cadre de scénarios de proxy multiples.
Paramètres des codecs	Définissez la priorité et la disponibilité des codecs en les ajoutant ou en les supprimant de la liste.
Codecs vidéo	Sélectionnez le code vidéo pour prévisualiser la vidéo.
Avancée	
Utiliser le Feature Code	Lorsque ce paramètre est activé, les fonctions de cette section ne seront pas gérées par l'appareil lui-même mais par le serveur. Afin de contrôler l'activation des fonctions, l'appareil envoie un code de fonction au serveur en composant le numéro spécifié dans chaque champ de code de fonction.
Activer le NPD	Définissez le code de fonction à composer pour le serveur
Désactiver le NPD	Définissez le code de fonction à composer pour le serveur
Activer le renvoi d'appel inconditionnel	Définissez le code de fonction à composer pour le serveur
Désactiver le renvoi d'appel inconditionnel	Définissez le code de fonction à composer pour le serveur

Activer le renvoi d'appel sur occupation	Définissez le code de fonction à composer pour le serveur
Désactiver le renvoi d'appel sur occupation	Définissez le code de fonction à composer pour le serveur
Activer le renvoi d'appel sur non-réponse	Définissez le code de fonction à composer pour le serveur
Désactiver le renvoi d'appel sur non-réponse	Définissez le code de fonction à composer pour le serveur
Activer le blocage des appels anonymes	Définissez le code de fonction à composer pour le serveur
Désactiver le blocage des appels anonymes	Définissez le code de fonction à composer pour le serveur
Code d'appel en attente	Définissez le code de fonction à composer pour le serveur
Code de désactivation du signal d'appel	Définissez le code de fonction à composer pour le serveur
Send Anonymous On Code	Définissez le code de fonction à composer pour le serveur
Send Anonymous Off Code	Définissez le code de fonction à composer pour le serveur
Chiffrement SIP	Activez le chiffrement SIP pour que la transmission SIP soit chiffrée.
Chiffrement RTP	Activez le chiffrement RTP pour que la transmission RTP soit chiffrée.
Activer le minuteur de session	Définissez la ligne pour activer la fin de l'appel par le rafraîchissement de la minuterie de session. La session d'appel sera terminée s'il n'y a pas de nouvelle mise à jour de l'événement de la minuterie de session reçue après le délai d'attente.
Délai d'attente de la session	Définir le délai d'attente de la minuterie de session
Activer la liste BLF	Activer/Désactiver la liste BLF
Numéro de liste BLF	La liste BLF permet à une touche BLF de surveiller l'état d'un groupe. Plusieurs listes BLF sont prises en charge.
Réponse Codec unique	Si le paramètre est activé, l'appareil utilisera le codec unique en réponse à une demande d'appel entrant.
Serveur BLF	Le serveur enregistré recevra le paquet d'abonnement de l'application ordinaire du téléphone BLF. Veuillez saisir le serveur BLF, si le serveur ne prend pas en charge la formule d'abonnement, le serveur enregistré et le serveur d'abonnement seront séparés.
Type de Keep Alive	Définir la ligne pour utiliser un paquet factice UDP ou SIP OPTION pour garder le trou d'épingle NAT ouvert.
Intervalle du Keep Alive	Définir l'intervalle de transmission du paquet Keep Alive
Maintenir l'authentification	Conserver les paramètres d'authentification de l'authentification précédente
Blocage d'un appel anonyme	Rejeter tout appel entrant sans présenter l'identité de l'appelant.
Agent de l'utilisateur	Définissez l'agent utilisateur, la valeur par défaut est Modèle avec version du logiciel.
Type de serveur spécifique	Configurer la ligne pour collaborer avec un type de serveur spécifique
Version SIP	Définir la version SIP
Standard d'appel anonyme	Définir la norme à utiliser pour l'anonymat
Port local	Définir le port local
Type de sonnerie	Définir le type de sonnerie pour la ligne
Activer utilisateur=téléphone	Définir utilisateur=téléphone dans les messages SIP.
Utiliser l'option Tel Call	Définir l'utilisation de l'option Tel Call
Auto TCP	Utilisation du protocole TCP pour garantir l'utilisabilité du transport pour les messages SIP de plus de 1500 octets
Activer le Rport	Définir la ligne pour ajouter rport dans les en-têtes SIP
Activer le PRACK	Configurer la ligne pour supporter le message SIP PRACK
Mode DNS	Sélectionnez le mode DNS, A, SRV, NAPTR.
Activer le contact long	Permettre plus de paramètres dans le champ de contact par RFC 3840
Activer le proxy strict	Active l'utilisation du routage strict. Lorsque le téléphone reçoit des

	paquets du serveur, il utilise l'adresse IP source, et non l'adresse du champ via.
Convertir l'URL	Convertir les caractères non numériques et alphabétiques en code hexagonal %hh
Utiliser une citation dans le nom d'affichage	Ajout ou non d'une citation dans le nom d'affichage, par exemple "Fanvil" ou Fanvil.
Activer le GRUU	Prise en charge de l'URI "Globally Routable User-Agent" (GRUU)
Synchronisation de l'horloge	Synchronisation de l'heure avec le serveur
Activer le maintien inactif	Avec le paquet de capture d'attente après appel activé, vous pouvez voir que dans le paquet INVITE, SDP est inactif.
En-tête d'identification de l'appelant	Définir l'en-tête de l'identification de l'appelant
Utiliser la réponse 182 pour l'appel en attente	Configurer l'appareil pour qu'il utilise le code de réponse 182 lors de la réponse à l'appel en attente.
Activer la synchronisation des fonctions	Fonctionnalité Synchronisation avec le serveur
Activer le SCA	Activer/désactiver le SCA (Shared Call Appearance)
Numéro du parc d'appel	Définir le numéro du parc d'appel
Expiration du serveur	Définissez le délai d'utilisation du serveur.
Version TLS	Choisissez la version TLS.
Numéro uaCSTA	Définir le numéro d'uaCSTA.
Activer la fonction Click To Talk	Avec l'utilisation d'un serveur spécial, cliquez pour appeler directement après l'activation.
Mode flash	Choisissez le mode Flash, normal ou SIP info.
Flash Info Type de contenu	Définir le type de contenu des informations SIP.
Flash Info Contenu du corps	Définir le corps du contenu de l'information SIP.
Numéro de téléphone de décrochage	Définir le numéro de brouillage lorsque le Pickup est activé.
Numéro de téléphone JoinCall	Définir le numéro de JoinCall.
Numéro d'interphone	Définir le numéro d'interphone.
Désenregistrer au démarrage	Si vous souhaitez activer la fonction de déconnexion.
Activer l'en-tête MAC	Lors de l'ouverture de l'enregistrement, sont paquet IP et agent utilisateur avec MAC.
Registre d'activation En-tête MAC	Lors de l'ouverture de l'enregistrement, est agent utilisateur avec MAC.
Dialogue BLF Correspondance stricte	Si l'on veut permettre une correspondance précise des sessions BLF.
PTime(ms)	Indique si le champ ptime doit être affiché, par défaut non.
Paramètres globaux SIP	
Branche stricte	Configuré pour correspondre strictement au champ de la branche.
Activer le groupe	Définir le groupe ouvert.
Activer RFC4475	Défini pour activer la RFC4475.
Activer la correspondance stricte de l'UA	Activez la correspondance stricte des UA.
Délai de réessai en cas d'échec de l'enregistrement	Définir le délai de réessai en cas d'échec de l'enregistrement.
Port SIP local	Modifier le port SIP du téléphone.

12.5 Ligne >> Point d'accès SIP

Veuillez vous référer à la section [9.9 Point d'accès SIP](#).

12.6 Ligne >> Plan de numérotation

Basic Settings

- Press # to invoke dialing
- Dial Fixed Length to Send
- Send after second(s) (3~30)
- Press # to Do Blind Transfer
- Blind Transfer on Onhook
- Attended Transfer on Onhook
- Attended Transfer on Conference Onhook
- Enable E.164

Photo 130 - Paramètres du plan de numérotation

Table 24 - Méthodes de composition des numéros de téléphone

Paramètres	Description
Appuyez sur # pour lancer la numérotation	L'utilisateur compose le numéro de son interlocuteur, puis ajoute le numéro # pour appeler la sortie ;
Composition à Longueur fixe	Le numéro saisi par l'utilisateur est automatiquement composé lorsqu'il atteint une longueur fixe.
Délai de numérotation	Le système compose automatiquement un numéro après le délai d'attente
Appuyez sur # pour effectuer un transfert aveugle	L'utilisateur saisit le numéro à transférer, puis appuie sur la touche "#" pour transférer l'appel en cours à un tiers.
Transfert aveugle sur décrochage	Une fois que l'utilisateur a saisi le numéro, raccrochez le combiné ou désactivez la fonction mains libres pour transférer l'appel en cours à un tiers.
Transfert assisté sur décrochage	Raccrochez la poignée ou appuyez sur le bouton mains libres pour réaliser la fonction de transfert d'attention, qui peut transférer l'appel en cours à un tiers.
Transfert assisté sur décrochage en conférence	Pendant un appel à trois, raccrochez le combiné et les deux autres parties restent en communication.
Activer E.164	Veuillez vous référer à la spécification standard e. 164

Ajouter des règles de

Dial Plan Add

Digit Map:

Apply to Call: Match to Send:

Line: Destination: Port:

Alias(Optional): Phone Number: Length:

Suffix:

Dial Plan Option

User-defined Dial Plan Table

Index	Digit Map	Call	Match to Send	Line	Alias Type: Number(length)	Suffix
-------	-----------	------	---------------	------	----------------------------	--------

numérotation :

Photo 131 - Réglage personnalisé des règles d'appel

Table 25 - Tableau de configuration des règles d'appel

Paramètres	Description
Règle de composition	Il existe deux types de correspondance : la correspondance complète ou la correspondance par préfixe. Dans le cas d'une correspondance complète, le numéro de téléphone entier est saisi et ensuite mappé selon les règles du Dial Peer. Dans le mode de correspondance par préfixe, seule une partie du numéro est saisie, suivie de T. La correspondance s'effectue alors à chaque fois que ces chiffres sont composés. Le mode préfixe prend en charge un maximum de 30 chiffres.
Remarque :	Deux caractères spéciaux différents sont utilisés. <ul style="list-style-type: none"> ■ x -- Correspond à tout chiffre unique qui est composé. ■ [] -- Spécifie une plage de nombres à faire correspondre. Il peut s'agir d'une plage, d'une liste de plages séparées par des virgules ou d'une liste de chiffres.
Destination	Définir l'adresse de destination. Ceci est pour l'IP direct.
Port	Définissez le port du signal, et le défaut est 5060 pour SIP.
Alias	Définissez l'alias. Il s'agit du texte à ajouter, à remplacer ou à supprimer. Il s'agit d'un élément facultatif.
Remarque :	Il existe quatre types d'alias. <ul style="list-style-type: none"> ■ tous : xxx - xxx remplacera le numéro de téléphone. ■ ajouter : xxx - xxx sera composé avant tout numéro de téléphone. ■ del -Les caractères seront supprimés du numéro de téléphone. ■ rep : xxx - xxx sera substitué aux caractères spécifiés.
Suffixe	Caractères à ajouter à la fin du numéro de téléphone. Il s'agit d'un élément facultatif.
Longueur	Définissez le nombre de caractères à supprimer. Par exemple, si ce paramètre est réglé sur 3, le téléphone supprimera les 3 premiers chiffres du numéro de téléphone. Il s'agit d'un élément facultatif.

Cette fonction permet à l'utilisateur de créer des règles pour faciliter la numérotation. Il existe plusieurs options différentes pour les règles de numérotation. Les exemples ci-dessous montrent comment l'utiliser.

Exemple 1: Substitution de tout -- Supposons qu'il puisse faire un appel IP direct à l'adresse IP

172.168.2.208. En utilisant cette fonction, 123 peut être substitué à 172.168.2.208.

Index	Digit Map	Call	Match to Send	Line	Alias Type: Number(length)	Suffix	Media
1	*123*	Out	No	SIP DIALPEER(172.16.1.15:5560)			Default

Photo 132 - Tableau des règles de composition (1)

Exemple 2: Substitution partielle -- Pour effectuer un appel interurbain vers Pékin, il faut composer l'indicatif régional 010 avant le numéro de téléphone local. Grâce à cette fonction, le 1 peut être substitué au 010. Par exemple, pour appeler le 62213123, il suffit de composer le 162213123 au lieu du 01062213123.

Index	Digit Map	Call	Match to Send	Line	Alias Type: Number(length)	Suffix	Media
1	*1*	Out	No	Fanvil@SIP1	rep:010(1)		Default

Photo 133 - Tableau des règles de composition (2)

Exemple 3: Addition -- Deux exemples sont présentés. Dans le premier cas, on suppose que le 0 doit être composé avant tout numéro à 11 chiffres commençant par 13. Dans le second cas, on suppose que le 0 doit être composé avant tout numéro à 11 chiffres commençant par 135, 136, 137, 138 ou 139. Deux caractères spéciaux différents sont utilisés.

x -- Correspond à tout chiffre unique qui est composé.

[] -- Spécifie une plage de numéros à faire correspondre. Il peut s'agir d'une plage, d'une liste de plages séparées par des virgules ou d'une liste de chiffres.

12.7 Ligne >> Plan d'action

1. Lorsqu'un téléphone IP appelle un autre téléphone, la caméra IP liée transmet de manière synchrone la vidéo à l'autre téléphone (la vidéo est prise en charge); Cette fonction est uniquement prise en charge par le X6U.
2. Lors des appels SIP, des appels multicast ou des appels intercom, l'Appareil convertit les appels conformes aux règles de numérotation en appels de groupe.

Table 26 – Caméra IP

Paramètre	Description
Numéro	Numéro de téléphone auxiliaire (vidéo d'assistance)
Type	Prise en charge de l'affichage vidéo lors d'un appel.
Direction	Pour le mode d'appel, les appels entrants et sortants affichent la vidéo.
Ligne	Configurer les lignes sortantes.
Nom d'utilisateur :	Lier le nom d'utilisateur de la caméra IP.
Mot de passe	Lier le mot de passe de la caméra IP.
URL	Informations sur le streaming vidéo ; Adresse Mcast (mcast://IP:port)
Agent utilisateur	Définir les informations relatives à l'agent utilisateur

12.8 Ligne >> Paramètres

Configurer la configuration globale du registre.

Table 27 - Définir la configuration globale de la ligne sur la page web

Paramètres	Description
Paramètres STUN	
Adresse du serveur	Définir l'adresse du serveur STUN
Port du serveur	Définir le port du serveur STUN, la valeur par défaut est 3478
Période d'engagement	Définissez la période de liaison STUN qui peut être utilisée pour maintenir le sténopé NAT ouvert.
Temps d'attente SIP	Définir le délai d'attente de la liaison STUN avant l'envoi de messages SIP.
L'authentification TLS	
Fichier de certification TLS	Téléchargez ou supprimez le fichier de certification TLS utilisé pour la transmission SIP cryptée.

12.9 Ligne >> RTCP-XR

Le mode RTCP-XR est basé sur la RFC3611 (RTP Control Extended Report), qui permet de mesurer et d'évaluer la perte de paquets du réseau, le retard et la qualité de la voix en envoyant des paquets RTCP-XR.

Tableau 28 – Paramètres VQ RTCP-XR

Paramètres	Description
Paramètres de VQ RTCP-XR	
Rapport de session VQ RTCP-XR	Le rapport VQ indique si le mode session est activé ou non.
Rapport d'intervalle VQ RTCP-XR	Activation ou non du mode Intervalle pour l'envoi de rapports VQ.
Période pour le rapport d'intervalle (5~99)	L'intervalle de temps auquel les rapports VQ sont envoyés périodiquement.
Seuil d'alerte pour Moslq(15~40)	Lorsque le téléphone calculait la valeur Moslq x10 en dessous du seuil fixé, un avertissement était émis.
Seuil critique pour Moslq(15~40)	Lorsque le téléphone calcule la valeur Moslq x10 en dessous du seuil fixé, le rapport critique est émis.
Seuil d'avertissement pour le délai (10~2000)	Lorsque le délai unidirectionnel du téléphone est supérieur au seuil fixé, un avertissement est émis.
Seuil critique pour le délai (10~2000)	Lorsque le téléphone calcule que le délai unidirectionnel est supérieur au seuil fixé, le rapport critique est émis.
Afficher les options du rapport sur le web	Si vous souhaitez afficher les données du rapport VQ pour le dernier appel via la page Web.

Remarque : les fonctions ci-dessus sont prises en charge par X4U&X5U&X6U.

12.10 Paramètres du téléphone >> Fonctionnalités

Configuration des fonctions du téléphone.

Tableau 29 – Paramètres des fonctions générales

Paramètres	Description
Paramètres	
Activer l'appel en attente	Activez ce paramètre pour permettre à l'utilisateur de prendre un deuxième appel entrant pendant un appel établi. Activé par défaut.
Activer le transfert d'appel	Activez le transfert d'appel.
Transfert semi-assisté	Activez le transfert semi-assisté en le sélectionnant.
Activer la conférence à trois	Activez la conférence à trois en la sélectionnant
Activer le décrochage automatique	Le téléphone raccroche et retourne automatiquement en mode mains libres.
Temps de décrochage automatique	Spécifiez le temps de décrochage automatique, le téléphone raccrochera et retournera automatiquement au repos après le temps de décrochage automatique en mode mains libres, et émettra une tonalité de composition après le temps de décrochage automatique en mode combiné.
Sonnerie pour le casque	Activez la sonnerie du combiné en la sélectionnant, le téléphone joue la sonnerie du combiné.
Casque automatique	Si cette fonction est activée, l'oreillette est branchée sur le téléphone, l'utilisateur appuie sur la touche " réponse " ou la touche de ligne pour répondre automatiquement à un appel avec l'oreillette.
Activer le mode silencieux	Lorsqu'il est activé, le téléphone est en mode silencieux, il n'y a pas de sonnerie lors des appels, vous pouvez utiliser les touches de volume et la touche de sourdine pour rétablir le son.
Désactiver la mise en sourdine de la sonnerie	Quand elle est activée, vous ne pouvez pas couper le son du téléphone.
Activer la ligne par défaut	Si cette option est activée, l'utilisateur peut attribuer une ligne SIP par défaut pour la numérotation au lieu de SIP1.
Activer la ligne de commutation automatique	Permet au téléphone de sélectionner automatiquement une ligne SIP disponible par défaut.
Ligne extérieure par défaut	Sélectionnez la ligne par défaut à utiliser pour les appels sortants.
Interdiction de sortie	Si vous sélectionnez Bannir les appels Sortants pour l'activer, vous ne pouvez pas composer de numéro.
Masquer le DTMF	Configurez le mode de masquage DTMF.
Activer CallLog	Sélectionnez si vous souhaitez sauvegarder le journal des appels.
Activer la liste restreinte d'appels entrants	Activation ou non de la liste d'appels restreints.
Activer la liste des entrées autorisées	Activation ou non de la liste des appels autorisés.
Activer la liste restreinte des messages sortants	Si vous voulez activer la liste d'allocation restreinte.
Activer le code pays	Si le code du pays est activé.
Code pays	Remplissez le code du pays.
Indicatif régional	Remplissez l'indicatif régional.
Activer la confidentialité des numéros	Activation ou non de la confidentialité des numéros.
Direction de la correspondance	Dans le sens de la correspondance, il existe deux types de règles : de droite à gauche et de gauche à droite.
Position de départ	Ouvrir la confidentialité du numéro après le début de l'emplacement caché.
Masquer les chiffres	Activez la confidentialité des numéros pour masquer le nombre de

	chiffres.
Autoriser les appels IP	Si cette option est activée, l'utilisateur peut composer un numéro avec l'adresse IP.
Préfixe IP P2P	Préfixe un appel IP point à point.
Priorité du nom de l'appelant	Modifier la priorité d'affichage de l'identification de l'appelant.
Numéro d'appel d'urgence	Définir le numéro d'appel d'urgence
Chemin de recherche	Sélectionnez le chemin de recherche.
Recherche LDAP	Sélection à partir d'un seul LDAP pour la recherche
Numéro d'appel d'urgence	Configurer le numéro d'appel d'urgence. Bien que le clavier soit verrouillé, vous pouvez composer le numéro d'appel d'urgence
Restreindre l'URI actif Source IP	Configurer l'appareil pour qu'il accepte la commande Active URI d'une adresse IP spécifique. Pour plus de détails, veuillez consulter ce lien : http://www.fanvil.com/Uploads/Temp/download/20180920/5ba3641fe81a5.pdf .
Serveur Push XML	Configurez le serveur Push XML, lorsque le téléphone reçoit une demande, il détermine s'il faut afficher le contenu correspondant sur le téléphone qui a été envoyé par le serveur spécifié ou non.
Activer le pré-décompte	Désactiver cette fonction, le numéro entré par l'utilisateur ouvrira automatiquement le canal audio. Activez cette fonction, l'utilisateur saisit le numéro sans ouvrir le canal audio.
Activer le multi-ligne	Si elle est activée, le téléphone peut recevoir jusqu'à 10 appels simultanés, et si elle est désactivée, le téléphone peut recevoir jusqu'à 2 appels simultanés.
Format d'affichage des lignes	Format de ligne personnalisé : SIPn/SIPn : xxx/xxx@SIPn
Contact comme type de liste blanche	NONE/BOTH/NPD Liste blanche/FWD Liste blanche
Bloquer XML en cas d'appel	Désactiver le push XML sur appel.
Notification SIP	Lorsqu'elle est activée, le téléphone affiche les informations lorsqu'il reçoit le contenu de la notification correspondante.
Paramètres de tonalité	
Activer la tonalité d'attente	Lorsqu'il est activé, une tonalité retentit lorsque l'appel est mis en attente.
Activer la tonalité d'appel en attente	Lorsqu'il est activé, une tonalité retentit lorsque l'appel en attente
Jouer la tonalité DTMF de numérotation	Joue une tonalité DTMF sur l'appareil lorsque l'utilisateur appuie sur un chiffre du téléphone lors de la numérotation, activé par défaut.
Jouer une tonalité DTMF parlante	Joue une tonalité DTMF sur l'appareil lorsque l'utilisateur appuie sur un chiffre du téléphone pendant la prise, activé par défaut.
Paramètres NPD	
Option NPD	Sélectionnez pour prendre effet sur la ligne ou sur le téléphone ou fermer.
Activer le minuteur NPD	Activer la minuterie NPD, si elle est activée, le NPD est automatiquement activé de l'heure de début à l'heure de fin.
Heure de démarrage du NPD	Définir l'heure de début du NPD
Heure de fin du NPD	Définir l'heure de fin du NPD
Paramètres de l'interphone	
Activer l'interphone	Lorsque l'interphone est activé, l'appareil accepte la demande d'appel entrant avec un en-tête SIP d'instruction Alert-Info pour répondre automatiquement à l'appel après un délai spécifique.
Activer la sourdine de l'intercom	Activer le mode muet pendant l'appel intercom
Activer la tonalité Interphone	Si l'appel entrant est un appel intercom, le téléphone émet la tonalité intercom.
Activer la barrière de	Activez la fonction Barrière Intercom en la sélectionnant, le téléphone

l'interphone	répond automatiquement à l'appel intercom pendant un appel. Si l'appel en cours est un appel intercom, le téléphone rejettera le deuxième appel intercom.
Paramètres du code de réponse	
Code de réponse NPD	Définir le code de réponse SIP en cas de rejet d'appel sur NPD
Code de réponse en cas d'occupation	Définir le code de réponse SIP sur la ligne occupée
Code de réponse de rejet	Définir le code de réponse SIP en cas de rejet d'appel
Paramètres de composition du mot de passe	
Activer la composition du mot de passe	Activez la composition par mot de passe en la sélectionnant, lorsque le numéro saisi commence par le préfixe du mot de passe, les N numéros suivants après le préfixe du mot de passe seront masqués par *, N représente la valeur que vous avez saisie dans le champ Longueur du mot de passe. Par exemple : vous définissez le préfixe du mot de passe à 3, entrez la longueur du mot de passe à 2, puis vous entrez le nombre 34567, il affichera 3**67 sur le téléphone.
Longueur du numéro de chiffrement	Configurer la longueur du numéro de chiffrement.
Mot de passe Préfixe de composition	Configurer le préfixe du numéro d'appel du mot de passe
LED d'alimentation	
Commun	État de la lampe d'alimentation en veille, éteinte lorsqu'elle est éteinte, ouverte est toujours rouge vif. Éteint par défaut.
SMS/MWI	L'état de la lampe d'alimentation lorsqu'il y a un message court/message vocal non lu, y compris éteint/allumé/flash lent/flash rapide, flash lent par défaut.
Manqué	L'état de la lampe d'alimentation lorsqu'il y a un appel manqué, y compris éteint/allumé/flash lent/flash rapide, le flash lent par défaut.
Parler/composer	Dans l'état de conversation/numérotation, l'état de la lampe d'alimentation, éteint est éteint, allumé est toujours rouge vif, le défaut est éteint.
Sonnerie	État de la lampe d'alimentation en cas d'appel entrant, y compris arrêt/marche/flash lent/flash rapide, flash par défaut.
Sourdine	État de la lampe d'alimentation en mode silencieux, y compris éteint/allumé/flash lent/flash rapide, éteint par défaut.
Attente	L'état de la lampe d'alimentation, y compris éteint/allumé/flash lent/flash rapide, est éteint par défaut lorsqu'elle est laissée/restée en place.
Pop-ups de notification	
Afficher le pop-up d'appel manqué	Pas de pop-up d'appel entrant à l'ouverture, pas de pop-up à la fermeture, ouvert par défaut.
Afficher la pop-up MWI	La pop-up de message vocal n'est pas répondue après son ouverture, et elle est ouverte par défaut s'il n'y a pas de pop-up à la fermeture.
Afficher le périphérique Connect pop-up	Une pop-up s'affiche lorsque l'adaptateur WIFI est connecté. Il n'y a pas de fenêtre contextuelle lorsque l'adaptateur WIFI est fermé. Il est activé par défaut.
Afficher la pop-up SMS	Il y a une pop-up pour les messages non lus après l'ouverture, et il n'y a pas de pop-up à la fermeture. Il est ouvert par défaut.
Afficher d'autres pop-ups	Si la poignée n'est pas raccrochée après l'ouverture, si l'enregistrement échoue, si l'acquisition d'IP échoue, si la connexion Tr069 échoue et d'autres anomalies, il y aura une invite à l'ouverture ; sinon, il n'y aura pas d'invite à la fermeture, et elle sera ouverte par défaut.

12.11 Paramètres du téléphone >> Paramètres média

Modifier les paramètres vocaux.

Table 30 - Paramètres vocaux

Paramètres	Description
Paramètres des codecs	Sélectionnez l'activation ou la désactivation de l'encodage vocal : G.711A/U, G.722, G.729, G.726-16, G726-24, G726-32, G.726-40, ILBC, Opus
Paramètres audio	
Volume du combiné	Réglez le volume du combiné, la valeur doit être comprise entre 1 et 9.
Type de sonnerie par défaut	Configurez les sonneries par défaut. Si aucune sonnerie spéciale n'est définie pour le numéro de téléphone, la sonnerie par défaut sera utilisée.
Volume du haut-parleur	Réglez le volume du kit mains libres sur 1-9.
Volume de la sonnerie du casque	Réglez le volume de la sonnerie de l'écouteur sur 1~9.
Volume du casque	Réglez le volume de l'oreillette sur 1~9.
Volume de la sonnerie du haut-parleur	Réglez le volume de la sonnerie mains libres sur 1~9.
Débit G.723.1	5.3kb/s ou 6.3kb/s sont disponible.
Type de charge utile DTMF	Entrez le type de charge utile DTMF, la valeur doit être 96~127.
Type de charge utile AMR	Définir le type de charge AMR, plage 96~127.
Gain du micro du casque	Réglez le gain du volume radio de l'écouteur pour l'adapter aux différents modèles d'écouteurs.
Type de charge utile Opus	Définir le type de charge de l'Opus, plage 96~127.
Fréquence d'échantillonnage OPUS	Réglez la fréquence d'échantillonnage de l'Opus, y compris l'opus-nb (8KHz) et l'opus-wb (16KHz).
Type de charge utile ILBC	Définissez le type de données utiles ILBC, la valeur doit être comprise entre 96 et 127.
Longueur de la charge utile ILBC	Définir la longueur de la charge utile ILBC
Activer la tonalité MWI	Lorsqu'il y a un nouveau message vocal, le téléphone émet une tonalité spéciale.
Activer VAD	Si la détection de l'activité vocale est activée.
Temps de décrochage	Configurez un temps de réponse minimal, qui est de 200 ms par défaut.
Type d'EHS	Le casque EHS est disponible après avoir été activé.
Paramètres du protocole de contrôle RTP (RTCP)	
Utilisateur CNAME	Définir l'utilisateur CNAME
Hôte CNAME	Définir l'hôte CNAME
Paramètres RTP	
RTP Keep Alive	Mettre en attente l'appel et envoyer le paquet après 30s
Paramètres de la sonnerie d'alerte	
Valeur	Définissez la valeur pour spécifier le type d'anneau.
Type de sonnerie	Type1-Type9

12.12 Paramètres du téléphone >> MCAST

Cette fonction permet à l'utilisateur d'effectuer une sorte d'appel de diffusion aux personnes qui font partie d'un groupe de multidiffusion. L'utilisateur peut configurer une touche DSS multicast sur le téléphone, ce qui lui permet d'envoyer un flux RTP (Real Time Transport Protocol) à l'adresse multicast préconfigurée sans impliquer de signalisation SIP. Vous pouvez également configurer le téléphone pour qu'il reçoive un flux RTP à partir d'une adresse d'écoute multicast préconfigurée sans impliquer de signalisation SIP. Vous pouvez spécifier jusqu'à 10 adresses d'écoute multidiffusion.

Table 31 - Paramètres de multicast

Paramètres	Description
Priorité d'appel normal	Définir la priorité de l'appel actif, 1 est la plus haute priorité, 10 est la plus basse.
Activer la priorité de la page	L'appel vocal en cours est prioritaire sur tous les appels de radiomessagerie entrants.
Nom	Nom du serveur multicast écouté
Hôte : port	Adresse IP et port de multidiffusion du serveur écouté.

12.13 Paramètres du téléphone >> Action

Action URL

Remarque! Les urls d'action sont utilisées par les systèmes IPPBX pour soumettre des événements téléphoniques. Veuillez vous référer à Fanvil Action URL pour plus de détails.

<http://www.fanvil.com/Uploads/Temp/download/20180920/5ba3641fe81a5.pdf>

12.14 Paramètres du téléphone >> Date/Heure

L'utilisateur peut configurer les paramètres horaires du téléphone sur cette page.

Table 32 - Paramètres de l'heure et de la date

Paramètres	Description
Paramètres du serveur de temps réseau	
Synchronisation de l'heure via SNTP	Activer la synchronisation horaire par le protocole SNTP
Synchronisation de l'heure via DHCP	Activation de la synchronisation horaire par le protocole DHCP
Serveur de temps primaire	Définir l'adresse du serveur de temps primaire
Serveur de temps secondaire	Définissez l'adresse du serveur de temps secondaire, lorsque le serveur primaire n'est pas joignable, l'appareil essaiera de se connecter au serveur de temps secondaire pour obtenir la synchronisation de l'heure.
Fuseau horaire	Sélectionnez le fuseau horaire
Période de resynchronisation	Heure de la re-synchronisation avec le serveur de temps
Horloge 12 heures	Régler l'affichage de l'heure en mode 12 heures
Format de la date	Sélectionnez le format d'affichage de l'heure et de la date
Paramètres de l'heure d'été	
Local	Choisissez votre région, le téléphone réglera automatiquement l'heure d'été en fonction de la région.

Type de réglage DST	Choisissez le type de réglage de l'heure d'été, si c'est Manuel, vous devez définir l'heure de début et l'heure de fin.
Type fixe	Les règles relatives à l'heure d'été sont basées sur des dates spécifiques ou des dates de règles relatives pour la conversion. Affichage en mode lecture seule en mode automatique.
Décalage	Décalage en minutes du début de l'heure d'été
Début du mois	Mois de départ du DST
Début de la semaine	Semaine de début de l'heure d'été
Début en semaine	Jour de semaine de début de l'heure d'été
Début de l'heure	Heure de début du DST
Début de la minute	Minute de début du DST
Fin du mois	Mois de fin du DST
Fin de semaine	Semaine de fin du DST
Fin du jour de semaine	Jour de la semaine de fin de l'heure d'été
Fin de l'heure	Heure de fin du DST
Fin de la minute	Minute de fin de DST
Réglage manuel de l'heure	Vous pouvez régler votre heure manuellement

12.15 Paramètres du téléphone >> Tonalité

Cette page permet aux utilisateurs de configurer une invite téléphonique.

Vous pouvez soit sélectionner la zone du pays, soit personnaliser la zone. Si la zone est sélectionnée, les informations suivantes apparaîtront directement. Si vous choisissez de personnaliser la zone, vous pouvez modifier la tonalité du bouton, la tonalité de rappel et d'autres informations.

Tone Settings

Select Your Tone: ?

Dial Tone: ?

Ring Back Tone: ?

Busy Tone: ?

Congestion Tone: ?

Call waiting Tone: ?

Holding Tone: ?

Error Tone: ?

Stutter Tone: ?

Information Tone: ?

Dial Recall Tone: ?

Message Tone: ?

Howler Tone: ?

Number Unobtainable Tone: ?

Warning Tone: ?

Record Tone: ?

Auto Answer Tone: ?

Photo 134 - Paramètres de tonalité sur le web

12.16 Paramètres du téléphone >> Avancé

L'utilisateur peut configurer les paramètres de configuration avancée dans cette page.

- Configuration de l'écran.
 - Activer l'économie d'énergie
 - Durée du rétro-éclairage
- Réglages du mot de passe du menu LCD

Le mot de passe est 123 par défaut.

- Paramètres de verrouillage du clavier.
- Configurer les mots d'accueil

Le message d'accueil, limité à 16 caractères, s'affiche dans le coin supérieur gauche de l'écran LCD lorsque l'appareil est en veille. Les caractères par défaut sont 'VOIP PHONE'.

12.17 Annuaire téléphonique >> Contacts

L'utilisateur peut ajouter, supprimer ou modifier les contacts du répertoire téléphonique sur cette page.

L'utilisateur peut parcourir le répertoire et le trier par nom, par téléphone, ou le filtrer par groupe.

Pour ajouter un nouveau contact, l'utilisateur doit entrer les informations du contact et appuyer sur le bouton "**Ajouter**" pour l'ajouter.

Pour modifier un contact, cliquez sur la case à cocher devant le contact, les informations du contact seront copiées dans les boîtes de modification du contact, appuyez sur le bouton "**Modifier**" après avoir terminé la modification.

Pour supprimer un ou plusieurs contacts, cochez la case devant les contacts à supprimer et cliquez sur le bouton "Supprimer", ou cliquez sur le bouton "Effacer" en sélectionnant n'importe quel contact pour effacer le répertoire.

L'utilisateur peut également ajouter plusieurs contacts dans un groupe en sélectionnant le groupe dans les options de la liste déroulante en face du bouton "Ajouter au groupe" en bas de la liste de contacts, en sélectionnant les contacts avec la case à cocher et en cliquant sur "Ajouter au groupe" pour ajouter les contacts sélectionnés dans le groupe.

De même, l'utilisateur peut sélectionner plusieurs utilisateurs et les ajouter à la liste noire en cliquant sur le bouton "Ajouter à la liste noire".

12.18 Annuaire téléphonique >> Annuaire téléphonique cloud

Répertoire téléphonique cloud

L'utilisateur peut configurer jusqu'à 8 répertoires téléphoniques cloud. Chaque annuaire cloud doit être configuré avec une URL où un annuaire XML est stocké. L'URL peut être basée sur le protocole HTTP/HTTPS ou FTP avec ou sans authentification. Si l'authentification est requise, l'utilisateur doit configurer le nom d'utilisateur et le mot de passe.

Pour configurer un répertoire téléphonique cloud, les informations suivantes doivent être saisies,

- Nom du répertoire téléphonique (obligatoire)
- URL du répertoire (obligatoire)
- Nom d'utilisateur d'accès (facultatif)
- Mot de passe d'accès (facultatif)

Paramètres LDA

Le répertoire téléphonique cloud à l'utilisateur de récupérer la liste de contacts d'un serveur LDAP par le biais des protocoles LDAP.

L'utilisateur doit configurer les informations du serveur LDAP et la base de recherche pour pouvoir l'utiliser sur l'appareil. Si le serveur LDAP demande une authentification, l'utilisateur doit également fournir un nom d'utilisateur et un mot de passe.

Pour configurer un répertoire LDAP, les informations suivantes doivent être saisies,

- Titre de l'affichage (obligatoire)
- Adresse du serveur LDAP (obligatoire)
- Port du serveur LDAP (obligatoire)
- Base de recherche (doit)
- Nom d'utilisateur d'accès (facultatif)
- Mot de passe d'accès (facultatif)

Note ! Consultez la documentation technique LDAP avant de créer le répertoire LDAP et le serveur de répertoire.

<http://www.fanvil.com/Uploads/Temp/download/20180920/5ba382eb399eb.pdf>

Aperçu de la page Web

- La page du téléphone permet de prévisualiser le répertoire téléphonique et les contacts sur Internet.
- Après avoir configuré l'annuaire Voip XML ou LDAP,
- Sélectionnez [Répertoire téléphonique] >> [Répertoire téléphonique cloud] >> [Répertoire téléphonique cloud] pour sélectionner le type.

Cliquez sur le paramètre XML/LDAP pour télécharger le contact à parcourir.

Photo 135 - Paramètres de l'annuaire téléphonique cloud sur le Web

12.19 Annuaire téléphonique >> Liste d'appels

- Appels entrants restreints :

Elle est similaire à une liste noire. Ajoutez le numéro à la liste noire, et l'utilisateur ne recevra plus d'appels de ce numéro mémorisé jusqu'à ce qu'il le retire de la liste.

Les utilisateurs peuvent ajouter des numéros spécifiques à la liste noire ou ajouter des préfixes spécifiques à la liste noire pour bloquer les appels avec tous les numéros ayant ce préfixe.

- Appels entrants autorisés :

Lorsque la fonction NPD est activée, le numéro de l'appel entrant peut toujours être appelé.

- Appels sortants restreints :

Ajoute un numéro qui restreint les appels sortants et ne peut être appelé tant que le numéro n'est pas supprimé du tableau.

12.20 Annuaire téléphonique >> Numérotation web

Utilisez les pages Web pour les opérations d'appel, de réponse et de raccrochage.

12.21 Annuaire téléphonique >> Avancé

Les utilisateurs peuvent exporter le répertoire téléphonique local au format XML, CSV et VCF et le sauvegarder sur l'ordinateur local.

Les utilisateurs peuvent également importer des contacts dans le répertoire téléphonique aux formats XML, CSV et VCF.

Attention ! Si l'utilisateur importe le même répertoire téléphonique à plusieurs reprises, le même contact sera ignoré. Si le nom est le même mais que le numéro est différent, le contact est créé à nouveau.

Les utilisateurs peuvent supprimer des groupes ou en ajouter de nouveaux sur cette page. La suppression d'un groupe de contacts ne supprime pas les contacts de ce groupe.

12.22 Journal d'appels

L'utilisateur peut parcourir l'enregistrement complet des appels sur cette page. L'enregistrement des appels peut être trié par heure. Le numéro de l'appel, le nom du contact ou la ligne, et l'enregistrement de l'appel peuvent être triés par type d'appel (appel entrant, appel sortant, appel manqué, transfert d'appel).

L'utilisateur peut également enregistrer le numéro de l'enregistrement de l'appel dans son répertoire téléphonique ou l'ajouter à la liste noire/blanche.

Les utilisateurs peuvent également composer la page Web en cliquant sur le numéro figurant dans l'enregistrement des appels.

Les utilisateurs peuvent également télécharger les enregistrements d'appels de manière conditionnelle et les sauvegarder localement.

12.23 Touche de fonction >> Touche de fonction

Transfert à une touche Paramètres : établissement d'un nouvel appel, transfert aveugle, transfert d'attention, transfert à trois touches, lecture DTMF.

L'Appareil fournit 2 raccourcis définis par l'utilisateur que celui-ci peut configurer sur une page web.

Table 33 - Configuration des touches de fonction

Paramètres	Description
Touche mémoire	<p>BLF (Nouvel Appel/BXFE /AXFER): Il est utilisé pour demander à l'utilisateur l'état de l'extension souscrite, et il peut également prendre le numéro souscrit, ce qui aide l'utilisateur à surveiller l'état de l'extension souscrite (inactif, sonnerie, un appel). Il existe 3 types de méthode de transfert BLF à une touche. p.s. L'utilisateur doit entrer le numéro de ramassage pour une touche BLF spécifique afin de réaliser l'opération de ramassage.</p> <p>Présence: Par rapport au BLF, la Présence est également capable de voir si l'utilisateur est en ligne.</p> <p>Remarque : vous ne pouvez pas abonner le même numéro au BLF et à la Présence en même temps.</p> <p>Numérotation rapide : Vous pouvez appeler directement le numéro que vous avez défini. Cette fonction est pratique pour composer le numéro que vous composez fréquemment.</p> <p>Interphone : Cette fonction permet à l'opérateur ou à la secrétaire de se connecter rapidement au téléphone ; elle est largement utilisée dans les environnements de bureau.</p>
Ligne	Il peut être configuré comme une touche de ligne. L'utilisateur peut passer un appel en appuyant sur la touche de ligne.
Touche événement	L'utilisateur peut sélectionner un événement de touche comme raccourci à déclencher. Par exemple: MWI / NPD / Release / Casque / Attente / etc.
DTMF	Il permet à l'utilisateur de composer ou de modifier facilement le numéro de téléphone.
URL	Ouvrez directement l'URL spécifique.
Multicast	Configurer l'adresse multicast et le codec audio. L'utilisateur appuie sur la touche pour lancer le multicast.
URL Action	L'utilisateur peut utiliser une URL spécifique pour effectuer des appels de base vers le téléphone.
Navigateur XML	Les utilisateurs peuvent définir la touche DSS pour le téléchargement d'URL spécifiques et d'autres opérations.

12.24 Touche de fonction >> Touche latérale

La touche latérale est une touche située des deux côtés de l'écran qui fonctionne comme une touche de raccourci. La configuration par défaut est la touche ligne, qui peut être personnalisée sur la page Web. Pour la fonction et les paramètres de la touche latérale, veuillez vous référer à la section [12.23 Touche de fonction](#).

12.25 Touche de fonction >> Touche programmable

Le mode et le style d'affichage des paramètres utilisateur, page d'affichage.

Table 34 - Configuration des touches de fonction

Paramètres	Description
Mode touches logicielles	
Mode touches de fonction	Désactivé et plus, Désactivé par défaut
Style des touches logicielles	
Style d'affichage des touches logicielles	Touche de fonction Sortie à gauche ou à droite
Écran	
Composeur d'appels	Recomposition/2aB/Supprimer/Sortie/Rappel/Composer/Rejoindre/MWI/Contacts locaux/Décrocher/Journal d'appels/Manqués/Vider/In/ Composé /Pause/ Ligne suivante/ Ligne précédente/Casque/Audio/Video/Distant XML/Touchev DSS
Conférence	Attente/Séparation/Fin/Release/Sourdine/Touche DSS/Haut-parleur
Bureau	Journal d'appels/Menu/Contacts locaux/NPD/Compte précédent/Compte suivant/Liste noire/Retour d'appel/Retour d'appel/Verrouillé/Mémo/Manqué/MWI/Dialed/Redémarrage/Recomposer/XML Distant/SMS/Casque/Statut/Touche DSS/In
Déviation composée	Recomposer / 2aB / Supprimer / Quitter / Transférer / Contacts locaux / Journal d'appel/Effacer/manqué/composé/écouteur/vidéo/audio/téléphone XML/Touche DSS
Fin	Touche de recomposition/Fin de ligne/Casque/Release/DSS
Numéroteur prédictif	Composer/2aB/Supprimer/Sortir/Rappeler/Contacts locaux/Rappeler /Pickup/MWI/Join/Call Log/Release/Manqué/Pause/Composé/Casque/Vidéo/Audio/XML Distant/DSS Key/In/Next line /Ligne précédente
Sonnerie	Réponse/Avance/Rejet/Muet/Déclenchement/Casque/Vidéo/Audio/Touche DSS
Parler	Mise en attente/Transfert/Conférence/Fin/Muet/Relâchement/Nouvel appel/Contacts locaux/Écoute/Carnet d'appels/Appel suivant/Appel précédent/Touche privée/écouteur/vidéo/audio/Touche DSS
Alerte de transfert	Fin/Transfert/Haut-parleur/Release/Touche DSS
Numéroteur de transfert	Recomposition/Suppression/Sortie/2aB/Composition/Contacts locaux/Transfert/ Journal des appels/ Effacer/ Manqué/ Composé/ Pause/ Casque/Vidéo/Audio/Remote XML/Touche DSS
Essai	Fin/Release/Casque/Touche DSS
Attente	Mise en attente/Transfert/Conférence/Fin de ligne/Réponse/Retour en arrière/Muet/Appel suivant/Nouvel appel/Nouvel appel/Rejet/Release/Casque/Écoute/ Vidéo/Audio/Touche DSS

12.26 Touche de fonction >> Avancé

Transfert par une seule touche : par exemple, réglez la touche de mémoire 4370. Appuyez sur la touche de mémorisation lorsque vous parlez avec le 4374 pour décider d'appeler le 4370 ou de transférer le 4374 au 4370.

Sélection de la fonction de la touche de mémorisation : par exemple, le téléphone a réglé la valeur de la

touche de mémorisation sur 4370. Lorsque le 4370 appelle, appuyez sur cette touche pour mettre l'appel en attente ou raccrocher.

■ Paramètres globaux des touches

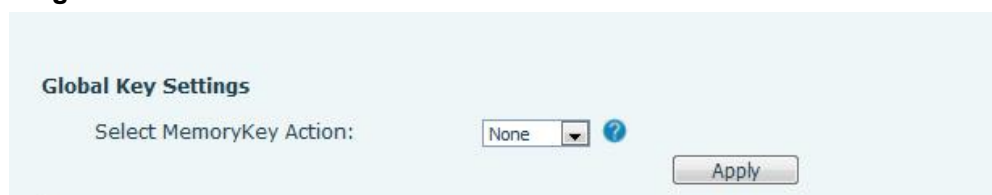

Photo 136 - Paramètres globaux des touches

■ Paramètre de touche programmable

Veillez vous référer à la section [Tableau 25 Configuration des touches de fonction](#)

12.27 Application >> Gérer les enregistrements

Voir [9.3 Enregistrement](#) pour les détails de l'enregistrement.

12.28 Sécurité >> Filtre web

L'utilisateur peut mettre en place un téléphone de gestion de la configuration qui n'autorise que les machines d'un certain segment de réseau à accéder à l'IP.

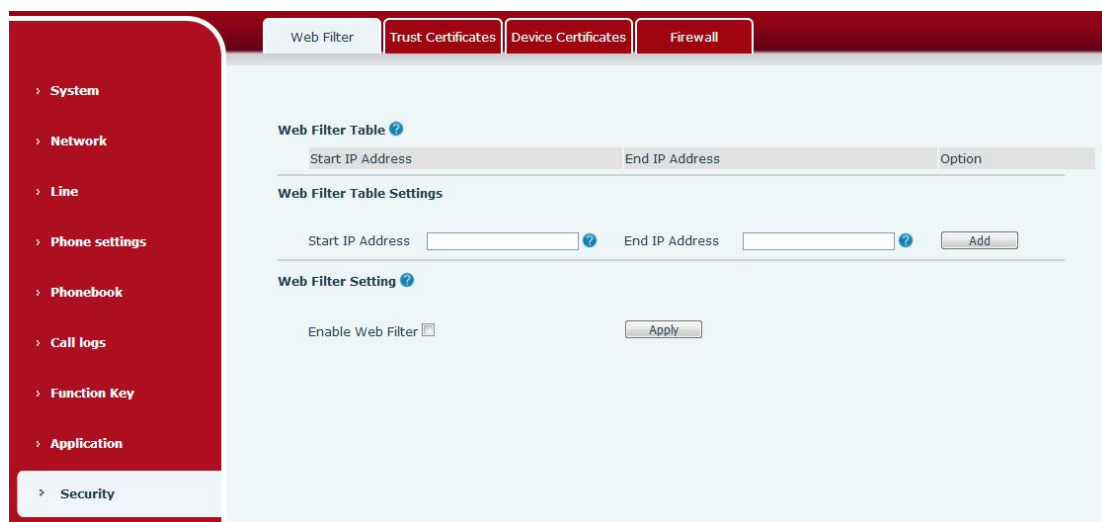

Photo 137 - Paramètres du filtre sur Web



Photo 138 - Table des filtres sur Web

L'ajout et la suppression de segments IP sont accessibles. Configurez l'adresse IP de départ dans l'IP de début, l'adresse IP de fin dans l'IP de fin, et cliquez sur **[Ajouter]** pour que la configuration prenne effet. Un

grand segment de réseau peut être défini, ou il peut être divisé en plusieurs segments de réseau à ajouter. Si l'utilisateur veut supprimer, sélectionnez l'IP initiale du segment de réseau à supprimer dans le menu déroulant, puis cliquez sur **[Supprimer]** pour prendre effet.

Activer le filtrage des pages Web : configurez l'activation/désactivation du filtrage de l'accès aux pages Web ; cliquez sur le bouton "appliquer" pour prendre effet.

Remarque : si l'appareil auquel vous accédez se trouve dans le même segment de réseau que le téléphone, ne configurez pas le segment de filtre de la page Web en dehors de votre propre segment de réseau, sinon vous ne pourrez pas vous connecter à la page Web.

12.29 Sécurité >> Certificats de confiance

Définissez si vous souhaitez ouvrir le certificat de licence et la validation du nom général, sélectionnez le module de certificat.

Vous pouvez télécharger et supprimer les certificats téléchargés.

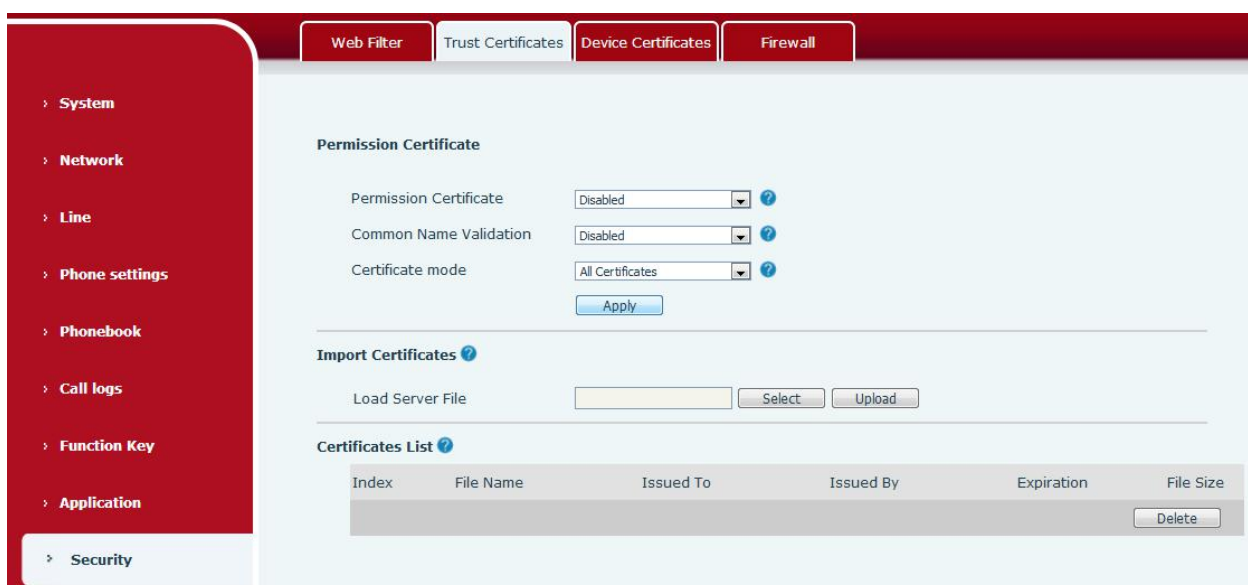

Photo 139 - Certificat de paramétrage

12.30 Sécurité >> Certificats de l'appareil

Sélectionnez le certificat du périphérique comme certificat par défaut et personnalisé.

Vous pouvez télécharger et supprimer les certificats téléchargés.

Device Certificates ⓘ

Device Certificates (existence)

Default Certificates
Default Certificates
Custom Certificates

Import Certificates ⓘ

Load Server File

Certification File ⓘ

File Name	Issued To	Issued By	Expiration	File Size
<input type="button" value="Delete"/>				

Photo 140 - Paramètres du certificat de l'appareil

12.31 Sécurité >> Pare-feu

Web Filter **Trust Certificates** **Device Certificates** **Firewall**

Firewall Type ⓘ

Enable Input Rules: Enable Output Rules:

Firewall Input Rule Table ⓘ

Index/Deny/Permit	Protocol	Src Address	Src Mask	Src Port Range	Dst Address	Dst Mask	Dst Port Range
-------------------	----------	-------------	----------	----------------	-------------	----------	----------------

Firewall Output Rule Table ⓘ

Index/Deny/Permit	Protocol	Src Address	Src Mask	Src Port Range	Dst Address	Dst Mask	Dst Port Range
-------------------	----------	-------------	----------	----------------	-------------	----------	----------------

Firewall Settings ⓘ

Input/Output: Src Address: Dst Address:

Deny/Permit: Src Mask: Dst Mask:

Protocol: Src Port Range: Dst Port Range:

Rule Delete Option ⓘ

Input/Output: Index To Be Deleted:

Photo 141 - Paramètres du pare-feu réseau

L'utilisateur peut définir s'il veut activer l'entrée par cette page, le pare-feu de sortie et définir les règles d'entrée et de sortie du pare-feu. L'utilisation de ces paramètres peut empêcher certains accès malveillants au réseau, ou limiter l'accès des utilisateurs internes à certaines ressources du réseau externe, ce qui peut améliorer la sécurité.

L'ensemble de règles de pare-feu est un module de pare-feu simple. Cette fonction prend en charge deux types de règles : les règles d'entrée et les règles de sortie. Chaque règle se voit attribuer un numéro ordinal, pouvant aller jusqu'à 10 pour chaque règle.

Compte tenu de la complexité des paramètres de pare-feu, voici un exemple pour illustrer la situation :

Table 35 – Pare-feu réseau

Parameter	Description
Activer les règles d'entrée	Indique que l'application des règles d'entrée est activée.
Activer les règles de sortie	Indique que l'application de la règle de sortie est activée.
Entrée/sortie	Pour sélectionner si la règle actuellement ajoutée est une règle d'entrée ou de sortie.
Refuser/Autoriser	Pour choisir si la configuration actuelle des règles est désactivée ou autorisée ;
Protocole	Il existe quatre types de protocoles de filtrage : TCP UDP ICMP IP.
Plage de ports source	Plage de ports de filtrage
Adresse source	L'adresse source peut être l'adresse de l'hôte, l'adresse du réseau ou toutes les adresses 0.0.0.0 ; elle peut également être une adresse de réseau similaire à *.*.*.0, telle que : 192.168.1.0.
Adresse de destination	L'adresse de destination peut être soit l'adresse IP spécifique, soit l'adresse complète 0.0.0.0 ; elle peut également être une adresse réseau similaire à *.*.*.0, telle que : 192.168.1.0.
Masque source	Est le masque de l'adresse source. Lorsqu'il est configuré comme 255.255.255.255, cela signifie que l'hôte est spécifique. Lorsqu'il est configuré comme 255.255.255.0, cela signifie qu'un segment de réseau est filtré.
Masque de destination	C'est le masque de l'adresse de destination. Lorsqu'il est configuré comme 255.255.255.255, cela signifie l'hôte spécifique. Lorsqu'il est configuré comme 255.255.255.0, cela signifie qu'un segment de réseau est filtré.

Après le réglage, cliquez sur **[Ajouter]** et un nouvel élément sera ajouté à la règle d'entrée du pare-feu, comme indiqué dans la figure ci-dessous :

Index	Deny/Permit	Protocol	Src Address	Src Mask	Src Port Range	Dst Address	Dst Mask	Dst Port Range
1	deny	udp	192.168.1.0	192.168.1.154	0-9	255.255.255.0	255.255.255.0	0-9

Photo 142 - Table de règles d'entrée du pare-feu

Ensuite, sélectionnez et cliquez sur le bouton **[Appliquer]**.

De cette façon, lorsque l'appareil exécute : ping 192.168.1.118, le paquet ne peut pas être envoyé à 192.168.1.118 car la règle de sortie est interdite. Cependant, l'autre IP du segment de réseau ping 192.168.1.0 peut toujours recevoir le paquet de réponse de l'hôte de destination normalement.

Rule Delete Option

Input/Output: Index To Be Deleted:

Photo 143 - Supprimer les règles du pare-feu

Sélectionnez la liste que vous voulez supprimer et cliquez sur **[Supprimer]** pour supprimer la liste sélectionnée.

12.32 Logs de l'appareil >> Logs de l'appareil

Vous pouvez récupérer le journal de l'appareil, et lorsque vous rencontrez un problème anormal, vous pouvez envoyer le journal au technicien pour localiser le problème. Voir [13.6 Obtenir les logs](#).

13 Résolution de problèmes

Lorsque le téléphone n'est pas utilisé normalement, l'utilisateur peut essayer les méthodes suivantes pour rétablir le fonctionnement normal du téléphone ou collecter les informations pertinentes et envoyer un rapport de problème à la boîte aux lettres du support technique de Fanvil.

13.1 Obtenir des informations sur le système

Les utilisateurs peuvent obtenir ces informations en appuyant sur l'option **[Menu] >> [Status]** du téléphone :

Les informations sur le réseau

Informations sur l'équipement (modèle, version du logiciel et du matériel), etc.

13.2 Redémarrer l'appareil

Les utilisateurs peuvent redémarrer l'appareil à partir du menu logiciel, **[Menu] >> [Paramètres] >>**

[Redémarrer système], et confirmer l'action par **[OK]**. Ou bien, il suffit de retirer l'alimentation électrique et de la rétablir.

13.3 Restaurer l'appareil à l'état d'usine

La réinitialisation de l'Appareil aux paramètres d'usine par défaut efface toutes les configurations, préférences, bases de données et profils de l'utilisateur sur l'appareil et rétablit l'appareil dans son état d'usine par défaut.

Pour effectuer une réinitialisation par défaut, l'utilisateur doit appuyer sur **[Menu] >> [Avancé]**, puis saisir le mot de passe pour accéder à l'interface. Choisissez ensuite [Réinitialisation d'usine] et appuyez sur **[Enter]**, puis confirmez l'action en cliquant sur **[OK]**. L'appareil sera redémarré dans un état d'usine par défaut.

13.4 Capture d'écran

Si le téléphone présente un problème, la capture d'écran peut aider le technicien à localiser la fonction et à identifier le problème. Pour obtenir des captures d'écran, connectez-vous à la page Web du téléphone **[Système] >> [Outils]**, et vous pouvez capturer les photos de l'écran principal et de l'écran secondaire (vous pouvez les capturer dans l'interface présentant des problèmes).

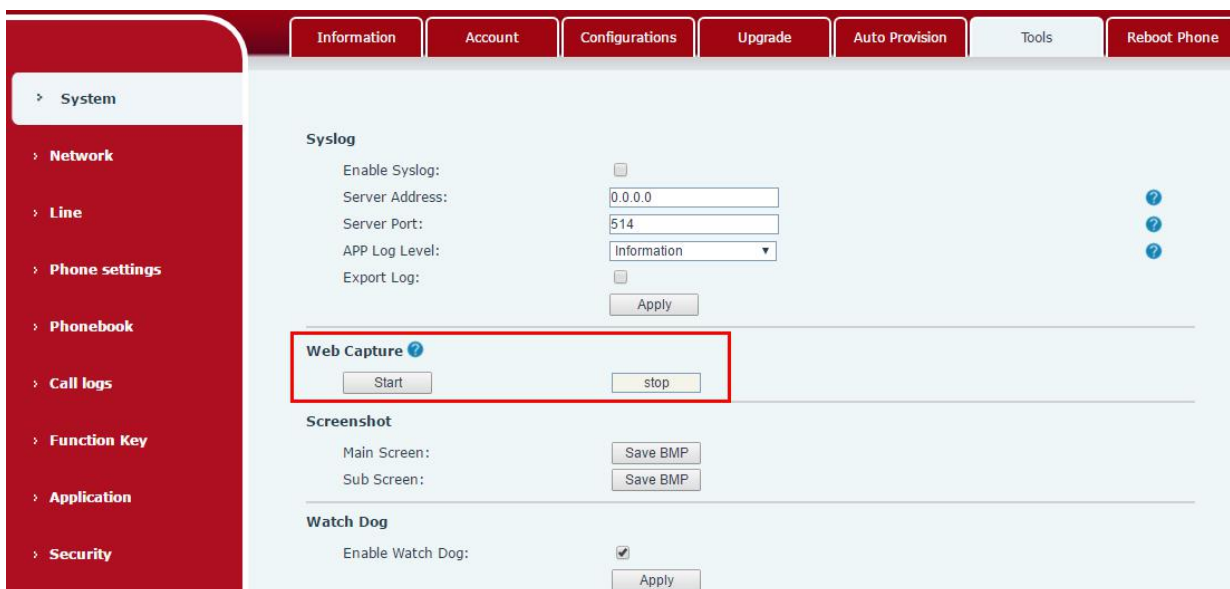

Photo 144 – Capture d'écran

13.5 Capture de paquets réseau

Il est parfois utile d'extraire les paquets réseau de l'appareil pour identifier les problèmes. Pour obtenir le dump des paquets de l'appareil, l'utilisateur doit se connecter au portail Web de l'appareil, ouvrir la page **[Système] >> [Outils]** et cliquer sur **[Démarrer]** dans la section "Capture des paquets réseau". Un message pop-up s'affichera pour demander à l'utilisateur de sauvegarder le fichier de capture. L'utilisateur doit ensuite effectuer les opérations pertinentes telles que l'activation/désactivation de la ligne ou les appels téléphoniques, puis cliquer sur le bouton **[Stop]** de la page Web lorsque l'opération est terminée. Les paquets réseau de l'appareil pendant cette période ont été transférés dans le fichier sauvegardé.

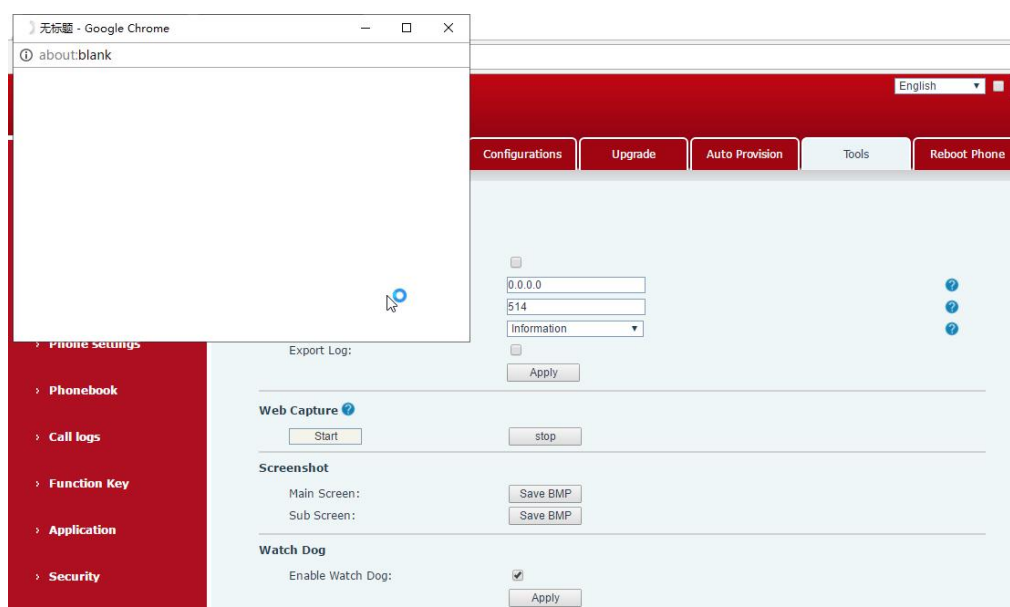

Photo 145 – Capture web





L'utilisateur peut examiner les paquets avec un analyseur de paquets ou les envoyer par mail au support de Fanvil.

13.6 Obtenir les logs d'information

Les informations du journal sont utiles lorsque vous rencontrez un problème exceptionnel. Pour obtenir les informations du journal du téléphone, l'utilisateur peut se connecter à l'interface web du téléphone, ouvrir la page **[Journal de l'appareil]**, cliquer sur le bouton **[Démarrer]**, suivre les étapes du problème jusqu'à ce que le problème apparaisse, puis cliquer sur le bouton **[Fin]**, **[Enregistrer]** pour une analyse locale ou envoyer le journal au technicien pour localiser le problème.

13.7 Problèmes fréquents

Table 36 – Problèmes fréquents

Problème	Solution
L'appareil n'a pas pu démarrer	1. L'image système de l'appareil a été endommagée. Veuillez contacter le support technique pour vous aider à restaurer le système.
L'appareil n'a pas pu s'enregistrer auprès d'un fournisseur de services	1. Veuillez vérifier que l'appareil est bien connecté au réseau. Le câble Ethernet du réseau doit être connecté au  port [Réseau] et non au  port [PC]. Si le câble n'est pas bien connecté à l'icône du réseau,  [WAN déconnecté] clignotera au milieu de l'écran. 2. Veuillez vérifier si l'appareil a une adresse IP. Vérifiez les informations du système, si l'IP affiche "Négociation...", l'appareil n'a pas d'adresse IP. Vérifiez que la configuration du réseau est correcte. 3. Si la connexion réseau est bonne, vérifiez à nouveau la configuration de votre ligne. Si toutes les configurations sont correctes, veuillez contacter votre fournisseur de services pour obtenir de l'aide, ou suivez les instructions suivantes : " 13.5 Capture de paquets réseau " pour obtenir la capture du paquet réseau du processus d'enregistrement et l'envoyer au support du fabricant pour analyser le problème.
Pas de son ou son faible dans le combiné	1. Veuillez vérifier si le combiné est connecté au Port Combiné () et non au Port Casque () 2. La bande passante et le délai du réseau peuvent ne pas convenir à un appel audio pour le moment.
Mauvais son ou faible volume dans le casque	1. Il existe deux séquences de câblage pour les écouteurs sur le marché. Veuillez utiliser le casque fourni par le fabricant, ou consultez le fabricant pour connaître la séquence de câblage si vous souhaitez utiliser un casque tiers. 2. La bande passante et le délai du réseau peuvent ne pas convenir à un appel audio pour le moment.
L'audio est coupé à l'extrémité distante en mode haut-parleur mains-libres.	Cela est généralement dû à un fort retour de volume entre le haut-parleur et le microphone. Veuillez baisser un peu le volume du haut-parleur, les coupures disparaîtront.